

Vibrationsantriebe Vibratory Drive Units Entraînements vibrants

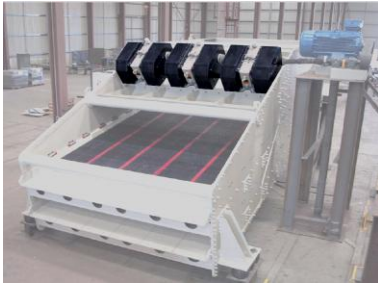

"In über 90 Jahren Praxiserfahrung haben wir uns den Ruf als der kompetente und zukunftssichere Partner in der Schwingungstechnik erarbeitet. Im Wissen um Wert und Verantwortung dieser Position, werden wir alles einsetzen, um auch weiterhin die Maßstäbe zu definieren."



"Over the past 90 years we have gained the reputation of being an expert partner in vibration technology that is always reliable. Knowing the value and responsibility of this position, we will do everything in our power to define the standards."



"Grâce à notre expérience de plus de 90 années, nous avons acquis notre renommée en tant que partenaire compétent et fiable dans la technique de vibration. C'est en prenant conscience de la valeur et de la responsabilité liées à cette position que nous allons concentrer tous nos efforts pour nous imposer également dans l'avenir."



ATEX



Ihr Partner	Your partner	Votre partenaire	4	P
Dosierantriebe	Dosing drives	Vibrateur de dosage	6	JD
Magnetvibratoren	Electromagnetic vibrators	Vibrateur électromagnétique	10	MS
Unwuchtmotoren	Unbalance motors	Moteurs à balourd	14	JV
Doppelflanschmotoren	Double flange motors	Moteur à doubles brides	22	Vi
Richterregler	Exciters	Excitatrices	26	JR
Kreiserregerzellen	Circular exciter cells	Cellule d'excitation circulaire	28	WE
Wellenantriebe	Shaft drives	Vibrateur à arbre balourdé	30	JW
Thyristorsteuerungen	Thyristor control units	Contrôleur à thyristor	32	JT TK
Informationen	Information	Informations	34	I

Ihr Partner



Service

Zuverlässigkeit, Vertrauen und Kompetenz. Von der technischen Beratung bei der Antriebsauswahl über die Verfolgung einer termintreuen Lieferung, bis zum Support auch nach dem Kauf. JVM - mehr als nur ein Produkt.

Fertigung und Entwicklung

Sämtliche Antriebe werden an unserem Standort in Dülmen entwickelt, gefertigt und montiert. Nur so können wir, als einziger Anbieter dieser umfangreichen Produktpalette, den direkten Austausch und Zugriff auf den Fertigungsprozess gewährleisten.

Erfahrung

Unser professionelles Team steht Ihnen gerne mit seinem Wissen und Erfahrung für alle wesentlichen Antriebsarten in der Schwingungstechnik zur Verfügung.

Qualität

Die Umsetzung von konstant hoher Qualität in den Produkten, Leistungen und der Liefertreue garantiert den reibungslosen und termingerechten Ablauf. Weltweite Einsätze und direkte Exporte in über 80 Länder sprechen für sich.

Flexibilität

Kurze Reaktionszeiten, direkte Ansprechpartner und unser variables Fertigungskonzept ermöglichen es Ihnen sich auf das Wesentliche zu konzentrieren. Durch die angebundene Fertigung können wir auch Sonderausführungen kurzfristig realisieren.

Betriebssicherheit

Ausgereifte Technik und Erfahrung aus über 90 Jahren Vibrationsmotorenbau und innovative Entwicklungen gewährleisten die Betriebssicherheit, die Sie von uns erwarten.

Nachhaltigkeit

Effizienz, Wartungsfreundlichkeit und Zuverlässigkeit unserer Antriebe tragen dazu bei, einen hohen Wirtschaftlichkeitsgrad zu erreichen. Der weltweite Einsatz, auch unter härtesten Bedingungen, bestätigt unseren anspruchsvollen Weg.

After-Sales

Von uns können Sie auch nach dem Kauf eine umfangreiche Unterstützung erwarten. Neben unseren Serviceteams steht Ihnen für Wartungs- und Instandhaltungsaufgaben auch unsere eigene Reparaturwerkstatt zur Verfügung.

Zukunftsorientierung

Durch klare Unternehmensstrategien im globalen Umfeld verschaffen wir Ihnen die Gewißheit, dass Sie auch in Zukunft einen verlässlichen Partner finden.

Your partner

Service

We offer more than just a product. From expert technical advice during drive selection, to ensuring on-time delivery and through after sales support, JVM offers reliability, trust and expertise.

Production and development

All drives are developed, manufactured and assembled at our offices and shop in Dulmen. Because of our complete in-house production, we can guarantee the quality of our full line of products and services.

Experience

When it comes to vibration drives, our extensive knowledge and experience is at your service.

Quality

By maintaining a high level of quality in our products, services and schedules we guarantee that projects are delivered on time. Deployment throughout the world and direct exports to over 80 countries speaks for itself.

Flexibility

Quick customer response, direct customer service and our variable manufacturing process help you concentrate on your core business. Our adjoining production facilities also enable us to produce special models at short notice.

Operational reliability

Proven engineering and experience, from over 90 years of manufacturing vibratory motors, and innovative developments guarantee the operational reliability you can trust.

Durability

The efficiency, easy maintenance and reliability of our drive units make them the economical choice. Use in the most extreme variety and conditions, testifies to our demanding standards.

After-sales service

You can expect comprehensive support from us especially after the purchase. In addition to our service teams, our own workshop is at your disposal for maintenance and repair work

Oriented to the future

Our clear corporate strategy and global operations provide you with the certainty that you will find a reliable partner both now and in the future.

Votre partenaire

Prestations

Fiabilité, confiance et compétence. Du conseil technique lors du choix d'un vibreur jusqu'à l'assistance, même après l'achat, en passant par le suivi d'une livraison conforme aux délais, JVM est bien plus qu'un produit.

Fabrication et développement

Tous les vibreurs sont développés, fabriqués et montés sur notre site. C'est seulement ainsi que nous pouvons garantir, en tant que fournisseur unique de cette palette étendue de produits, une influence directe dans le processus de fabrication.

Expérience

Avec son savoir et son expérience, c'est avec plaisir que notre équipe professionnelle se tient à votre disposition pour répondre à toutes vos questions sur tous les types de vibreurs, essentiels dans la technique vibratoire.

Qualité

La garantie constante d'une grande qualité pour les produits, pour les prestations et le respect des livraisons vous assure, en fonction des délais fixés, un déroulement fiable de vos commandes. Les mises en œuvre dans le monde entier et les exportations directes dans plus de 80 pays parlent pour nous.

Flexibilité

Des temps de réaction très courts, des interlocuteurs directs et notre concept de fabrication adapté vous aident à vous concentrer sur l'essentiel. Grâce à notre fabrication interne, nous pouvons aussi réaliser à court terme des modèles spéciaux. .

Sécurité de service

Une technique évoluée depuis plus de 90 ans d'expérience dans le domaine de la construction des moteurs vibrants, ainsi que des développements innovateurs garantissent la sécurité de service qui vous est due.

Persévérance

L'efficacité, la facilité de maintenance et la fiabilité de nos vibreurs contribuent à atteindre un haut degré de rentabilité. Les applications dans le monde entier, même dans les conditions les plus sévères, confirment notre exigeante marche à suivre.

Service après-vente

Vous pouvez vous attendre de notre part à une assistance étendue, même après l'achat. Outre nos équipes de maintenance, notre propre atelier de réparations se tient également à votre disposition pour les travaux d'entretien et de remise en état.

Une orientation tournée vers l'avenir

Une organisation d'entreprise claire et un mode d'action global vous garantissent que notre société restera aussi à l'avenir un partenaire fiable.

Dosierantriebe JD

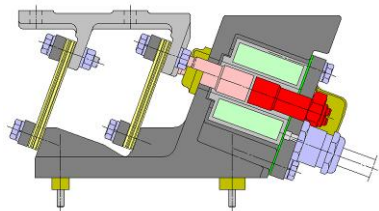

Die elektromagnetischen Antriebe erzeugen lineare Schwingungen und werden über Thyristorsteuerungen betrieben.

Dosieren, Verpacken, Zuführen

JD - Antriebe werden überwiegend für Dosier-, Misch- und Zuführaufgaben in der Verpackungs-, Wiege- und Automatisierungsindustrie, bei kleinen bis mittleren Durchsatzleistungen eingesetzt.

Stufenlose Geschwindigkeit

Während des Betriebes kann die Schwingweite über die Steuerung stufenlos eingestellt werden. Die Fördergeschwindigkeit ist so vom Stillstand bis zur maximalen Leistung über Potentiometer oder Sollwert anpassbar.

Stabiler Betrieb

Um auch bei unterschiedlichen Einflüssen des Fördergutes optimale Schwingparameter zu erreichen, wird jeder Antrieb in unserem Werk auf das von Ihnen vorgegebene Nutzgewicht abgestimmt.

Sofort betriebsbereit

Durch das sofortige Erreichen der maximalen Schwingweite und den direkten Stillstand beim Ausschalten, sind die Antriebe auch hervorragend für den Taktbetrieb geeignet.

Wartungsfrei

JVM-Dosierantriebe arbeiten geräuscharm, wartungsfrei und sind selbstverständlich für den Dauerbetrieb ausgelegt. Die ausgereifte Technik und kompakte, totstellenminimierte Bauart in Schutzart IP65 gewährleistet Betriebssicherheit, Zuverlässigkeit und Reinigungsfreundlichkeit.

Angepasste Baureihe

JD-Antriebe sind in vier abgestuften Baugrößen sowie in "G"-Ausführungen für erhöhte Nutzgewichte verfügbar. Über Sonderausführungen wie z.B. für erhöhte Schwingweiten informieren wir Sie gern.

Verlagerung

Standardmäßig werden die Antriebe mit Gummipuffern mit Anschlussgewindebolzen ausgerüstet. Über andere Ausführungen informieren wir gern.

Ex-Ausführungen

Dosierantriebe in ATEX Ausführung (JDA/JDE) dürfen nur in Verbindung mit unserer Schutzeinrichtung "N" betrieben werden.

Tipp

Längere Förderstrecken mit geringer Bauhöhe oder der Einsatz höherer Konstruktionsgewichte lassen sich auch durch den Einsatz mehrerer Antriebe an einer Maschine problemlos realisieren.

Dosing drives JD

The electromagnetic drives generate linear oscillations and are operated via Thyristor controllers.

Dosing, packaging, feeding

JD dosing drives are ideal for dosing, mixing and feeding applications in the packaging, weighing and automation industries, at low to medium throughput rates.

Continuously adjustable speed

The oscillation amplitude can be continuously adjusted during operation via the controller. The conveying speed can thus be adjusted from standstill up to the maximum performance via potentiometer or target value.

Stable operation

In order to obtain the optimum vibration parameters, even under varying influences of the conveyed material, every drive unit is tuned in our workshop to the effective weight required by your application.

Ready for immediate operation

The drives are also ideal for clock cycle operation because the drive reaches maximum oscillation amplitude as soon as it is started and it comes to a stop immediately after being switched off.

Maintenance-free

JVM dosing drives generate only little noise, are maintenance-free and are designed for continuous operation. The tried-and-tested engineering and the compact, minimised dead point construction in protection system IP65 ensures operational reliability and easy cleaning.

Adapted model series

JD drive units are available in four staged sizes, and also in "G" executions for higher effective weights. We would be happy to advise you on special models, such as for higher oscillation amplitudes.

Mounting

Standard drive mounts are rubber buffers with threaded connection bolts as standard. Other options are available upon request.

Explosion protected models

Dosing drives in explosion protected, ATEX execution (JDA/JDE) may only be operated in conjunction with our protective unit "N".

Tip

Using several drive units on one machine allows for longer conveying routes, and /or higher design weights..

Vibrateur de dosage JD

Les vibrateurs électromagnétiques génèrent des vibrations linéaires et sont commandés par des contrôleurs à thyristor.

Dosage, emballage, alimentation

Les vibrateurs JD sont utilisés en majorité pour les applications de dosage, de mélange et d'alimentation dans l'industrie de l'emballage, du pesage et de l'automatisation, pour des débits de petite et moyenne capacité.

Vitesse progressive

Il est possible d'ajuster progressivement l'amplitude de vibration pendant le fonctionnement via le contrôleur. Ainsi, la vitesse de transport peut être adaptée à l'aide du potentiomètre ou de la valeur de consigne, de l'arrêt jusqu'au débit maximal.

Fonctionnement stable

Chaque vibrateur est synchronisé dans notre usine à la masse utile que vous avez prescrite afin d'obtenir des paramètres de vibration optimaux, même si la matière convoyée présente différents facteurs susceptibles d'exercer une influence.

Disponibilité immédiate à la mise en service

Les vibrateurs conviennent aussi de manière idéale au mode cadencé car l'amplitude de vibration est atteinte immédiatement et l'arrêt est instantané à la déconnexion.

Pas de maintenance

Les doseurs vibrants JVM fonctionnent pratiquement sans bruit, ils ne requièrent aucune maintenance et sont bien sûr conçus pour le mode permanent. La technique évoluée et une forme de construction compacte, minimisée quant aux zones difficilement accessibles, dans le type de protection IP65, garantissent la sécurité de service et la fiabilité, et facilite aussi le nettoyage.

Série adaptée

Les vibrateurs JD sont disponibles dans quatre versions échelonnées, ainsi que dans les modèles « G » pour les masses utiles plus lourdes. C'est avec plaisir que nous vous fournirons des informations, par exemple, sur les amplitudes vibratoires plus importantes.

Supports

Les vibrateurs sont équipés en standard de plots en caoutchouc avec tiges filetées de fixation. Nous vous informerons avec plaisir sur d'autres versions.

Modèles Ex

Les vibrateurs de dosage dans les zones présentant des risques d'explosion (zones Ex), en modèle ATEX (JDA/JDE), doivent être mis en service uniquement en liaison avec notre unité de protection « N ».

Astuce

Il est également possible de réaliser des longueurs de convoyage plus importantes avec une petite hauteur de construction, ou d'utiliser des auges vibrantes plus lourdes, et cela sans problème grâce à la mise en service de plusieurs vibrateurs sur une même machine.

Technische Daten JD

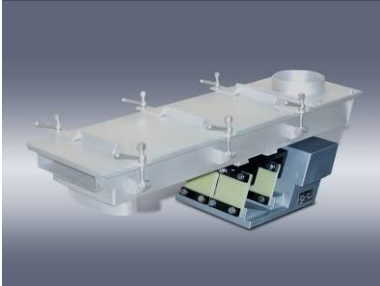

Netzspannungen..... 115/230 V, 50/60 Hz
optional..... 42 - 230 V, 50/60 Hz
Einschaltdauer..... Betriebsart S1, 100%
Schutzart IP 65 nach EN 60 529
AnstrichHammerschlaglack reinsilber 91
optional..... für Beanspruchungsstufe 4
Thyristorsteuerung..... TK 5

Anschluß

Bitte beachten Sie, dass Dosierantriebe über eine Thyristorsteuerung betrieben werden. Details zu unseren Steuerungen der Serie TK sind auf Seite 32 erläutert. Zur Strommessung bitte nur direkt anzeigende Dreheiseninstrumente verwenden.

Schwerpunkt

Der Schwerpunkt des Trogaufsatzes muss sich bei allen Typen auf der Linie X-X befinden. Das Maß "K" gibt den Schnittpunkt mit der Auflagefläche an.



JD

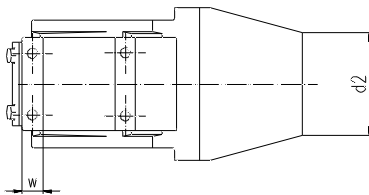
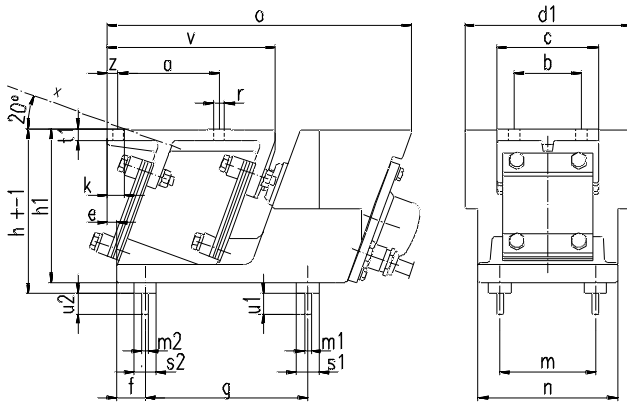

JD..."G"

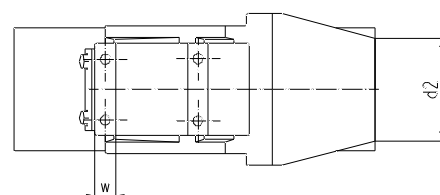
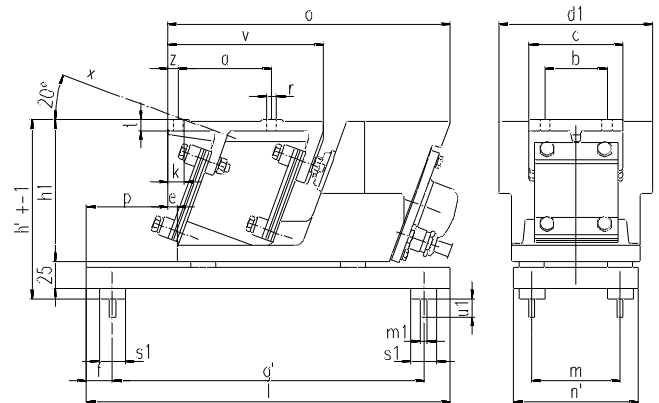

Technical data JD

Mains voltages 115/230 V, 50/60 Hz
 optional 42 - 230 V, 50/60 Hz
 Switch-on time Operating mode S1, 100%
 Protection system IP 65 as per EN 60 529
 Paintwork Hammer tone finish pure silver 91
 optional For loading category 4
 Thyristor controller TK 5

Connection

Please note that dosing drives are operated via a Thyristor controller. Details on our controllers in the TK series are given on page 32. Please use only the specified moving-iron instruments for measuring the current.

Centre of gravity

The centre of gravity of the trough top fixture must be situated on the X-X line for all types. The dimension "K" states the intersection with the bearing surface.

Données techniques JD

Tensions de réseau 115/230 V, 50/60 Hz
 Option 42 - 230 V, 50/60 Hz
 Durée de fonctionnement... mode de service S1, 100%
 Type de protection IP 65 selon EN 60 529
 Peinture laque martelée, pur argent 91
 Option pour l'échelon de sollicitation 4
 Contrôleur à thyristor TK 5

Raccordement

Noter que les vibreurs de dosage fonctionnent via un contrôleur à thyristor. Vous trouverez à la page 32 des détails sur nos contrôleurs de la série TK. Utilisez uniquement des instruments ferromagnétiques à affichage direct pour la mesure de l'intensité.

Centre de gravité

Le centre de gravité de l'auge doit se trouver sur la ligne X-X pour tous les types de vibreurs. La côte "K" indique le point d'intersection avec la surface d'appui.

Typ	Baugröße Size Grandeur	Schwingfrequenz Vibrating Frequency Fréq. des oscillation			Nutzgewicht Usable weight Poide effectif			Schwingweite Stroke Déplacement			Nennstrom 230 V Rated current 230V Courant nominal			Wirkleistung Output Puissance			Gewicht Weight Poids										
		Hz			kg			mm			A			W			kg										
JD	20	- 50	0,3	-	2,0	2,15	-	1,50	0,2	10	3,9	- 60	0,3	-	1,9	1,75	-	1,25	0,2	- 60	2,0	-	2,8	1,20	-	1,0	0,2
JD	30		1,5	-	4,5	2,00	-	1,45	0,4	18	7,3		1,5	-	4,2	1,55	-	1,15	0,3		4,3	-	6,0	1,15	-	0,9	0,3
JD	40		2,5	-	8,3	2,00	-	1,45	0,7	35	13,4		2,5	-	8,5	1,60	-	1,15	0,7		8,6	-	10,5	1,15	-	1,0	0,7
JD	50		6,0	-	15,4	1,90	-	1,45	1,4	70	25,5		6,0	-	16,3	1,50	-	1,10	1,5		16,4	-	22,0	1,10	-	0,95	1,5
JD	20G	- 50	2,1	-	2,8	1,50	-	1,20	0,2	10	6,8	- 60	2,0	-	2,8	1,20	-	1,0	0,2	- 60	2,0	-	2,8	1,20	-	1,0	0,2
JD	30G		4,6	-	6,0	1,45	-	1,20	0,4	18	12,0		4,3	-	6,0	1,15	-	0,9	0,3		4,3	-	6,0	1,15	-	0,9	0,3
JD	40G		8,4	-	10,5	1,45	-	1,20	0,7	35	20,1		8,6	-	10,5	1,15	-	1,0	0,7		8,6	-	10,5	1,15	-	1,0	0,7
JD	50G		15,5	-	22,0	1,45	-	1,15	1,4	70	37,7		16,4	-	22,0	1,10	-	0,95	1,5		16,4	-	22,0	1,10	-	0,95	1,5

Typ	a	b	c	d1	d2	e	f	g	g'	h1	h	h'	k	l	m
JD 2...	55	35	50	90	70	9	15	100	220	97	104	129	0	250	50
JD 3...	80	50	70	120	80	8,5	20	120	240	115	126	150	35	300	65
JD 4...	90	60	90	148	100	9	25	145	285	137	147	172	105	350	85
JD 5...	90	120	180	270	270	14	25	145	300	137	147	172	105	350	175
	m1	m2	n	n'	o	p	r1	s1	s2	t1	u1	u2	v	w	z
JD 2...	M4	M4	75	75	188	63	7	15	10	7,5	10	10	100	20	10
JD 3...	M6	M4	100	100	222	78	7	20	15	8,5	18	10	125	20	10
JD 4...	M6	M6	124	120	272	78	9,6	20	20	10,5	18	18	150	20	10
JD 5...	M6	M6	230	220	277	73	9,6	25	25	10,5	18	18	155	30	15

Magnetvibratoren MS

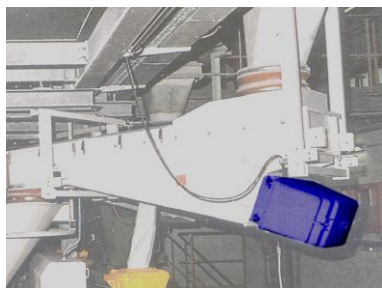
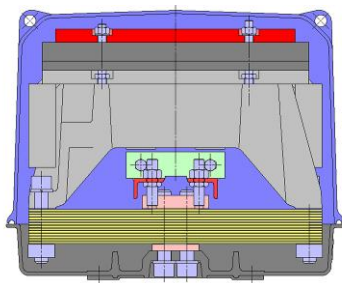

Die elektromagnetischen Antriebe erzeugen lineare Schwingungen und werden mit Schwingfrequenzen von 50 und 25 bzw. 60 und 30 Hz betrieben.

Fördern, Dosieren, Abziehen

MS Antriebe werden branchenübergreifend für Dosier-, Abzugs- und Förderaufgaben bei mittleren Durchsatzleistungen und Dimensionen eingesetzt. Durch das sofortige Erreichen der maximalen Schwingweite und den direkten Stillstand beim Ausschalten, sind die Antriebe auch für den Taktbetrieb geeignet.

Stufenlose Regelung

Bei sämtlichen JVM Magnetvibratoren ist die Schwingweite während des Betriebes stufenlos regelbar. Der Förderstrom kann so einfach und problemlos auf die aktuellen Erfordernisse angepasst werden. Auf Seite 32 haben wir Informationen zu der erforderlichen Thyristorsteuerung zusammengefasst.

Abgestimmte Baureihe

MS Antriebe sind in sieben Baugrößen und zusätzlich in Ausführungen für erhöhte Nutzgewichte bei geringerer Schwingweite verfügbar (MS 30..80). Diese breite Palette ermöglicht es, den für den Einsatzfall optimalen Antrieb auszuwählen.

Wartungsfrei

Durch die Verwendung von Qualitätskomponenten arbeiten Magnetvibratoren von JVM wartungsfrei und sind besonders montagefreundlich. Spezielle Tragösen ermöglichen einen leichten Transport, ohne dass die Hauben entfernt werden müssen.

Betriebssicher

Ausgereifte und zuverlässige Technik in Verbindung mit robuster, praxisorientierter Konstruktion sorgen für hohe Betriebssicherheit auch bei härtesten Einsätzen in zentralen Linien. Sämtliche MS-Magnetvibratoren sind EMV-gerecht.

Flexibilität

Um nachträglich Änderungen der Schwingfrequenz zu ermöglichen, wurden die Antriebe so konzipiert, dass sie innerhalb einer Baugröße in den Schwingfrequenzen austauschbar sind.

Die Daten

Anschluß..... über Thyristorsteuerung JT
 230/400V 50Hz, 460V 60 Hz
 Einschaltdauer 100% (Betriebsart S1)
 Schutzart IP 65 nach EN 60 529
 Ex-Ausführungen..... ATEX II 3 DG
cCSAus, UL Cl. I Div. 2 Gr. B, C, D
cCSAus, UL Cl. II Div. 1 Gr. E, F, G
 Optionen Sonderspannungen und -ausführungen

Gerne informieren wir Sie auch über weitere Details oder Sonderausführungen nach Ihren Vorgaben.

Electromagnetic vibrator MS

The electromagnetic vibrators generate linear oscillations and are operated at oscillation frequencies of 50 and 25 Hz or at 60 and 30 Hz.

Conveying, dosing, drawing off

MS drive units are used in a variety of industries for medium duty dosing, draw-off and conveying applications. The drive units are also suitable for clock cycle operation because the maximum oscillation amplitude is reached as soon as it is started and it comes to a stop immediately after being switched off.

Continuous control

The oscillation amplitude can be continuously controlled during the operation of all JVM electromagnetic vibrators. Therefore the feed rate can be easily adjusted to the current requirements. We have summarised information on the required thyristor controller on page 32.

Adapted model series

MS drive units are available in seven sizes, and also in models for higher effective weights at lower oscillation amplitudes (MS 30...80). This broad range enables the optimum drive to be selected for the particular application requirements.

Maintenance-free

The use of high quality components means that JVM electromagnetic vibrators are maintenance-free and easy to install. Special lifting eyes make transport easy, eliminating the need to remove the hoods.

Operational reliability

Tried-and-tested, reliable engineering together with robust, practical field-tested designs provide high operational reliability, even under the most difficult conditions in central lines. All MS electromagnetic vibrators are EMV-compatible.

Flexibility

In order to allow the oscillation frequency to be changed after installation, the drives have been designed in such a way that they are interchangeable within a construction size in the oscillation frequencies.

The data

Connection Via thyristor controller JT
 230/400V 50Hz, 460V 60 Hz
 Switch-on time 100% (operating mode S1)
 Protection system IP 65 as per EN 60 529
 Explosion proof models..... ATEX II 3 DG
 cCSAus, UL Cl. I Div. 2 Gr. B, C, D
 cCSAus, UL Cl. II Div. 1 Gr. E, F, G
 Options Special voltages and executions

We would also be happy to provide you with further details or inform you about special models built to your specifications.

Vibrateur électromagnétique MS

Les vibrateurs électromagnétiques génèrent des vibrations linéaires et fonctionnent avec des fréquences de vibration de 50 et 25 ou de 60 et 30 Hz.

Transport, dosage, extraction

Les vibrateurs électromagnétiques MS sont utilisés dans de nombreuses branches pour les tâches de dosage, d'extraction et de transport, pour des dimensions et des débits moyens. Les vibrateurs conviennent aussi de manière idéale au mode cadencé car l'amplitude de vibration est atteinte immédiatement et l'arrêt est instantané à la déconnexion.

Régulation progressive

Pour tous les vibrateurs électromagnétiques JVM, il est possible d'ajuster progressivement l'amplitude de vibration pendant le fonctionnement. Ainsi, le flux de transport peut être adapté simplement et sans problème aux besoins réels. Nous avons récapitulé à la page 32 les informations sur les contrôleurs à thyristor.

Série adaptée

Les vibrateurs électromagnétiques MS sont disponibles dans sept versions, ainsi que dans des modèles pour des masses utiles plus lourdes lors d'une petite amplitude de vibration (MS 30...80). Cette large palette permet de sélectionner le vibrateur optimal en fonction de l'application.

Sans maintenance

Grâce à l'utilisation de composants de qualité, les vibrateurs électromagnétiques JVM fonctionnent sans maintenance et leur montage est très simplifié. Des anneaux de levage spéciaux permettent un transport aisé sans avoir à retirer les capots.

Sécurité de service

Une technique évoluée et fiable, associée à une construction robuste, assure une haute sécurité de fonctionnement, même dans les conditions de service les plus rudes. Tous les vibrateurs électromagnétiques MS sont conformes avec la compatibilité électromagnétique.

Flexibilité

Afin de pouvoir modifier ultérieurement la fréquence de vibration, les vibrateurs ont été conçus de sorte qu'ils puissent être échangés dans les fréquences de vibration au sein d'une même série.

Données techniques

Raccordement par commande à thyristor JT
 230/400V 50Hz, 460V 60 Hz
 Durée de fonctionnement . 100% (mode de service S1)
 Type de protection IP 65 selon EN 60 529
 Modèles Ex ATEX II 3 DG
 cCSAus, UL Cl. I Div. 2 Gr. B, C, D
 cCSAus, UL Cl. II Div. 1 Gr. E, F, G
 Options tensions spéciales et modèles spéciaux

Nous vous informerons avec plaisir sur d'autres détails ou sur des modèles spéciaux selon vos prescriptions.

Magnetvibratoren

MS

Abmessungen in mm

Electromagnetic

Vibrators MS

Dimensions in mm

Vibrateur Electro-

magnétique MS

Dimensions en mm

MS 3 ... MS 8
MS 30 ... MS 80

MS 10

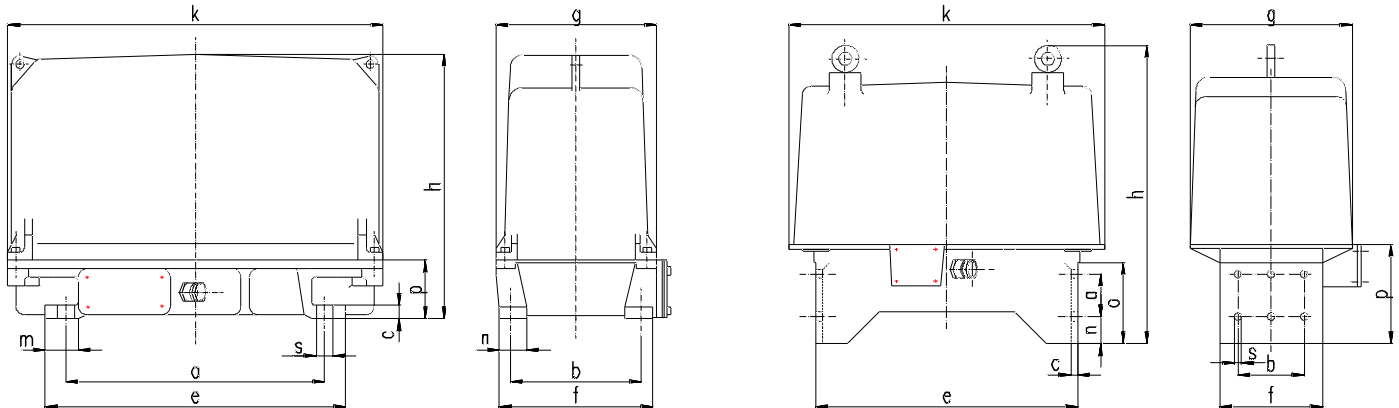

Typ	a	b	c	e	f	g	h	k	m	n	o	p	ø s
MS 3...	230	160	18	262	192	215	390	450	45	45	-	83	4x11
MS 4...	230	160	18	262	192	215	390	450	45	45	-	83	4x11
MS 5...	230	200	18	264	234	245	407	507	47	42	-	83	4x13
MS 6...	330	250	25	374	294	262	480	572	70	70	-	97	4x18
MS 7...	450	200	28	494	244	330	420	640	70	70	-	105	4x18
MS 8...	500	290	27	580	346	395	560	775	89	73	-	137	4x22
MS 10...	100	200	21	800	290	490	870	960	-	50	210	300	12x22

Typenschlüssel

Typecode

Codification

MS	5	-	50	400 V	50 Hz								
					Netzfrequenz	Main Frequency	Fréquence de réseau						
					Netzspannung	Main Voltage	Tension de réseau						
					Schwingfrequenz	Vibration Frequency	Fréquence de vibration						
					Baugröße	Size	Dimension de fabrication						
					Gerätetyp	Type	Type d'appareil						

Magnetvibratoren MS

Technische Daten

Electromagnetic vibrators MS

Technical Data

Vibrateur Electro- magnétique MS

Renseignements Techniques

Netzfrequenz Main Frequency Freq. du réseau	Baugröße Size Grandeur	Schwingfrequenz Vibrating Freq. Fréq. de vibration	Nutzgewicht Effective weight Poide effectif		Schwingweite Stroke Déplacement		Gewicht Weight Poids	Nennstrom Rated current Courant nominal			Nennstrom Rated current Courant nominal		Steuerung Control Unit App.de commande
			min. kg	max. kg	max. mm	min. mm		230 V A	400 V A	500 V A	440 V A	460 V A	
	MS 3	- 50	16	- 48	2,0	- 1,0	42	5,7	3,0	2,5			JT 14
	MS 4	- 50	30	- 89	2,0	- 0,9	53	7,0	3,7	3,2			JT 14
	MS 5	- 50	53	- 155	2,1	- 1,0	88	9,8	5,2	4,4			JT 14
	MS 6	- 50	102	- 255	1,9	- 1,0	130	18,0	9,5	8,0			JT 26/14
	MS 7	- 50	130	- 305	2,2	- 1,1	134	-	12,7	10,8			JT 14
	MS 8	- 50	210	- 520	2,0	- 1,1	296	-	23,0	19,4			JT 26
	MS 10	- 50	570	- 1300	1,7	- 0,9	695	-	42,0	35,5			JT 45
50 Hz	MS 30	- 50	44	- 153	1,1	- 0,4	44	5,7	3,0	2,5			JT 14
	MS 40	- 50	85	- 189	1,0	- 0,5	57	7,0	3,7	3,2			JT 14
	MS 50	- 50	158	- 380	1,1	- 0,5	92	9,8	5,2	4,4			JT 14
	MS 60	- 50	230	- 570	1,1	- 0,5	142	18,0	9,5	8,0			JT 26/14
	MS 70	- 50	280	- 760	1,2	- 0,5	134	-	12,7	10,8			JT 14
	MS 80	- 50	580	- 1300	1,0	- 0,5	310	-	23,0	19,4			JT 26
	MS 3	- 25	13	- 48	4,0	- 1,9	37	6,2	3,3	2,8			JT 14
	MS 4	- 25	33	- 93	4,0	- 1,8	50	6,6	3,5	3,0			JT 14
	MS 5	- 25	47	- 135	5,1	- 2,3	75	12,6	6,7	5,7			JT 14
	MS 6	- 25	82	- 230	4,4	- 2,0	110	19,2	10,2	8,6			JT 26/14
	MS 8	- 25	190	- 450	4,2	- 2,4	285	-	30,0	25,5			JT 45/26
	MS 10	- 25	600	- 1300	3,8	- 2,1	680	-	60,0	51,0			JT 70
	MS 3	- 60	17	- 45	1,6	- 0,9	45				2,5	2,1	JT 14
	MS 4	- 60	37	- 82	1,5	- 0,8	58				2,9	2,5	JT 14
	MS 5	- 60	63	- 153	1,7	- 0,9	95				5,6	4,7	JT 14
	MS 6	- 60	115	- 251	1,5	- 0,8	140				9,5	8,0	JT 14
	MS 7	- 60	180	- 345	1,5	- 0,9	135				13,0	11,0	JT 14
	MS 8	- 60	215	- 570	1,7	- 0,8	224				19,0	16,0	JT 26
60 Hz	MS 30	- 60	43	- 153	1,0	- 0,4	50				2,5	2,1	JT 14
	MS 40	- 60	82	- 190	0,9	- 0,5	62				2,9	2,5	JT 14
	MS 50	- 60	153	- 380	1,1	- 0,5	102				5,6	4,7	JT 14
	MS 60	- 60	225	- 570	0,9	- 0,4	152				9,5	8,0	JT 14
	MS 3	- 30	15	- 52	3,2	- 1,5	39				4,50	3,8	JT 14
	MS 4	- 30	33	- 93	3,2	- 1,5	51				4,80	4,0	JT 14
	MS 5	- 30	55	- 135	3,4	- 1,7	78				5,50	4,6	JT 14
	MS 6	- 30	93	- 230	3,3	- 1,6	120				13,0	11,0	JT 14
	MS 8	- 30	204	- 517	3,2	- 1,6	290				32,0	27,0	JT 45

MS

Unwuchtmotoren JV

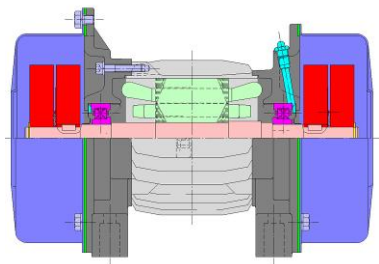

Unwuchtmotoren sind elektromechanische Antriebe zur Erzeugung von kreisförmigen Schwingungen. Durch Einsatz von zwei gegenläufigen Motoren werden hingegen lineare Schwingungen erwirkt.

Stufenlose Schwingweite

Über die Fliehgewichtseinstellung lässt sich bei sämtlichen JVM Unwuchtmotoren die Schwingweite im Stillstand stufenlos einstellen. Über den optionalen Frequenzumrichter können Sie während des Betriebes auch die Schwingfrequenz anpassen.

Betriebssicher

Ausgereifte Technik aus 90 Jahren Erfahrung und konsequenter Weiterentwicklung gewährleisten die Betriebssicherheit, die Sie erwarten. Praxisorientierte Konstruktionsdetails wie verdrehsichere Fliehgewichte und große, gut ablesbare Skalen.

Anschlussbereit und montagefreundlich

JVM Unwuchtmotoren werden anschlussfertig und betriebsbereit geliefert. Platzsparende Geometrie, leicht zugängliche Fußbefestigungen und Transportösen sorgen für hohe Montagefreundlichkeit. Unsere Unwuchtmotoren können selbstverständlich in jeder Lage betrieben werden und sind ab der Baugröße 10 bereits in der Standardversion mit einer Nachschmiermöglichkeit ausgerüstet.

Effizient

Die moderne 3-Teil-Konstruktion, überwiegend mit Aluminiumgehäusen, sorgt mit geringem Gewicht und hoher Wärmeleitung für hohe Effizienz und klar definierte, direkte Kräfteinleitung. Die Praxis bestätigt unser technisches Konzept - weltweit, auch unter härtesten Einsatzbedingungen.

Dimensionierung

Großzügig dimensionierte Qualitätskomponenten und optimierte elektrische Leistung garantieren hohe Standzeiten und den schnellen Hochlauf der Motoren - so schonen Sie Ihre Schwingkonstruktion.

Qualität

Jeder JVM-Unwuchtmotor durchläuft eine strenge mechanische und elektrische Qualitätskontrolle, wobei sämtliche Windungen geprüft werden. Alle Motoren wurden für den S1-Dauerbetrieb dimensioniert - auch bei 100% Fliehkrafteinstellung.

Sonderausführungen

Ob geteilte Hauben in Schutzart IP65, Hoch-/Niedrigtemperaturlösungen, Stillstandsheizung oder sonstige Sonderausstattungen - nennen Sie uns Ihren Wunsch, wir informieren Sie gerne.

Zubehör

Details zu Frequenzumrichtern, Gleichstrombremsgeräten und Überwachungssystemen entnehmen Sie bitte unseren gesonderten Informationen.

Unbalance motors JV

Unbalance motors are electro-mechanical drive units which generate circular oscillations. In contrast, linear oscillations are produced by operating two motors working in opposite directions.

Infinite oscillation amplitudes

With the motors off, the oscillation amplitude can be set for all JVM unbalance motors by adjusting the centrifugal weights. The oscillation frequency can also be adjusted during operation via the optional frequency converter.

Operational reliability

Proven engineering from 90 years of experience and purposeful development of our technology guarantee the operational reliability that you expect. Further attention to practical design details such as non-twisting centrifugal weights and large, legible scales make the JVM drives the market preference.

Ready for connection and easy to install

JVM unbalance motors are supplied ready for connection and operation. Their space-saving geometry, easily accessible foot fastenings and transport eyes make them easy to install. JVM unbalance motors can be operated in every position and size 10 and up are equipped with a re-lubrication feature in the standard version..

Efficiency

The modern aluminium housing and 3-piece design ensures a low weight and high thermal conductivity for great efficiency and clearly defined, direct power transmission. Field-proven success has testified to our technical concept – across the globe, even under the most difficult operating conditions.

Dimensioning

Conservatively sized, quality components and optimised electrical performance guarantee long service lives and fast motor run-up times – this way you conserve your vibration equipment.

Consistency

Every JVM unbalance motor undergoes stringent mechanical and electrical quality controls, during all windings are tested. All motors are rated for S1 continuous operation – even when the feed rate is set to 100%.

Special models

Whether you need divided hoods in protection system IP65, high/low temperature models, standstill heating or other special fittings – we offer many options and can offer more information upon request.

Accessories

Details on frequency converters, D.C. injection braking devices and monitoring systems can be found in our separate information notices.

Moteur à balourds JV

Les moteurs à balourds sont des vibreurs électromécaniques conçus pour générer des vibrations circulaires. Par contre, l'utilisation de deux moteurs tournant en sens inverse permet d'obtenir des vibrations linéaires.

Amplitude de vibration progressive

Pendant l'arrêt, il est possible d'ajuster progressivement l'amplitude des vibrations de tous les moteurs à balourds JVM, via le réglage des balourds centrifuges. Vous pouvez aussi adapter la fréquence de vibration pendant le fonctionnement à l'aide d'un variateur de fréquence optionnel.

Sécurité de service

Une technique évoluée depuis plus de 90 ans d'expérience et des développements continus et conséquents garantissent la sécurité de service qui vous est due : avec des détails constructifs orientés à la pratique, comme les balourds centrifuges et de grandes échelles bien lisibles.

Facilité de branchement et d'installation

A la livraison, les moteurs à balourds JVM sont prêts au branchement et à la mise en service. Une géométrie peu encombrante, des fixations aux pattes facilement accessibles et des anneaux de transport assurent une grande facilité de montage. Nos moteurs à balourds peuvent bien sûr être mis en service dans différentes positions et sont équipés de points de graissage complémentaires à partir de la série de fabrication 10.

Efficiencie

La construction moderne en 3 sections, en majorité avec des carters en aluminium, fournit, grâce à un poids réduit et une excellente conductivité thermique, une haute efficacité ainsi qu'une transmission des forces directe et clairement définie. La pratique confirme notre concept technique dans le monde entier, même dans les conditions d'application les plus sévères.

Dimensionnement

Des composants de qualité largement dimensionnés et une puissance électrique optimisée garantissent des durées de vie élevées et une accélération rapide à plein régime des moteurs, ce qui vous permet de ménager votre machine vibrante.

Qualité

Chaque moteur à balourds JVM est soumis à un contrôle de qualité très rigoureux, sur le plan électrique et mécanique. Naturellement, tous les moteurs ont été dimensionnés pour le mode permanent S1, même pour un réglage de force centrifuge à 100%.

Modèles spéciaux

Qu'il s'agisse de capots en 2 parties dans le type de protection IP65, de modèles pour hautes ou basses températures, d'un chauffage à l'arrêt ou d'autres équipements spéciaux, il vous suffit de nous dire ce que vous désirez, nous vous informerons avec plaisir.

Accessoires

Vous pouvez consulter nos informations complémentaires sur les variateurs de fréquence, les dispositifs de freinage à courant continu et les systèmes de surveillance.

Unwuchtmotoren JV

Die Antriebsauswahl

Für Schwingmaschinen erfolgt die Auswahl der Unwuchtmotoren auf Basis der erforderlichen Schwingweite und des Konstruktionsgewichtes (ohne Motoren). Die empfohlenen Schwingweiten sind hierbei abhängig von der Drehzahl und auf Seite 34 aufgeführt.

Die Daten

Anschluß230/400/500V 50 Hz, 230/460V 60Hz
 Optional bis 690 V
 Tropenschutzserienmäßig ab JV 08
 Schutzart IP 66 nach EN 60529
 Wicklung "F" VDE 0530
 Umgebungstemperatur - 20 + 40°C
 Ex-Ausführungen..... Ex-Ausführungen
 ATEX II 3 DG, ATEX II 2DG
cCSAus, UL Cl. I Div. 2 Gr. B, C, D
cCSAus, UL Cl. II Div. 1 Gr. E, F, G
 JV 072: IP44, ATEX II 3 DG, cCSAus, UL Class I, Div. 2

Einfach Dimensionieren

Nur anhand des Maschinengewichtes (ohne Motoren) die passenden Typen ablesen. Die Angaben beziehen sich auf den Einsatz von zwei Motoren in 50Hz Ausführung in den Grenzen der üblichen, auf Seite 34 genannten Schwingweiten.



Formel zur Schwingweitenberechnung
Formula for calculating the stroke
Formule de calcul de l'amplitude de vibration

$$S_n = \frac{(n * 10 * p_e)}{(n * m_{Motor}) + m_{Konstr}}$$

S_n [mm] = Schwingweite / Stroke / Amplitude de vibration
 n = Anzahl Motoren / No. of motors / Nombre de moteurs
 p_e [kgcm] = Arbeitsmoment / Torque / Couple de travail
 m_{Motor} [kg] = Gewicht Motor / motor weight / Poids du moteur
 m_{Konstr} [kg] = Gewicht Konstruktion (ohne Motor) / Construction weight (without motor) / Poids du châssis vibrant (sans les moteurs)

Für Gewichte bis 1500 kg

For weights up to 1500 kg

Pour poids utilisé < 1500 kg

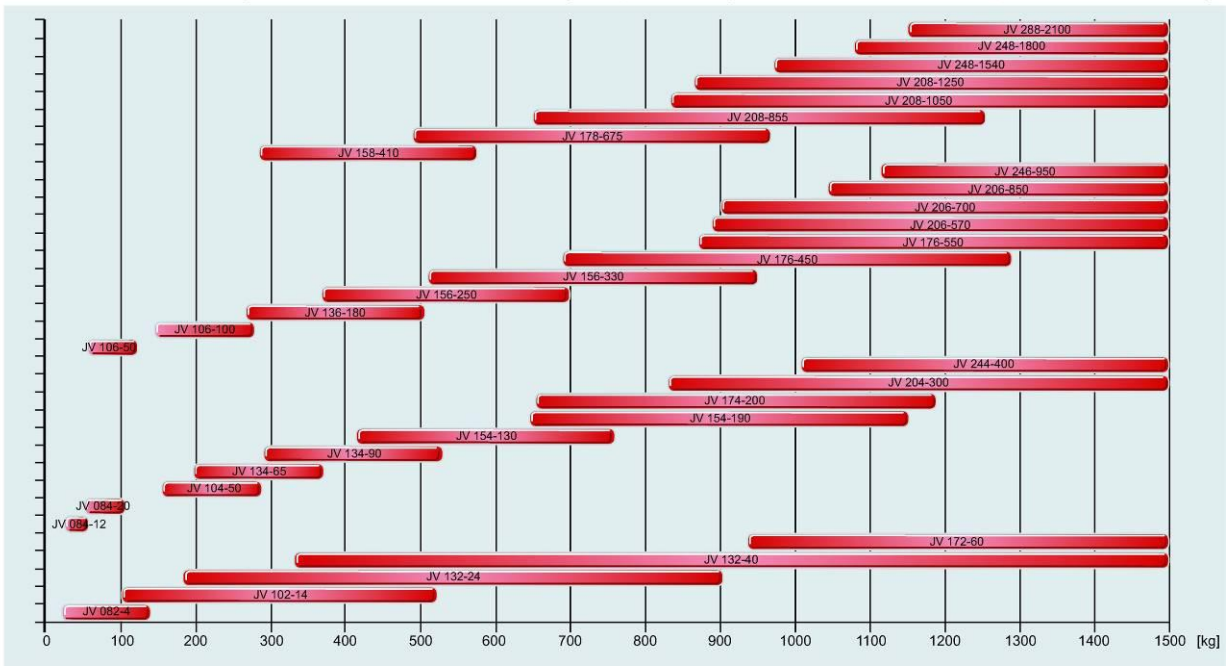

Unbalance motors JV

Selection of drive units

The unbalance motors for vibration machines are selected on the basis of the required oscillation amplitude and the construction weight (without motors). The recommended oscillation amplitudes here depend on the speed and are listed on page 34.

The data

Connection 230/400/500V 50 Hz, 230/460V 60Hz
 Optional up to 690 V
 Tropical protection* Standard from JV 08
 Protection system IP 66 as per EN 60529
 Winding "F" VDE 0530
 Ambient temperature..... - 20 to +40°C (-4 to +104°F)
 Explosion proof models..... ATEX II 3 DG, ATEX II 2DG
 cCSAus, UL Cl. I Div. 2 Gr. B, C, D
 cCSAus, UL Cl. II Div. 1 Gr. E, F, G
 JV 072: IP44, ATEX II 3 DG, cCSAus, UL Class I, Div. 2

Simple dimensioning

Simply read off the suitable types from the weight of the machine (without motors). The figures refer to the deployment of two motors in 50Hz execution in the limits of the normal oscillation amplitudes stated on page 34.

(*relative humidity > 90%)

Moteur à balourds JV

Choix du vibreur

Pour les machines vibrantes, les moteurs à balourds sont choisis sur la base de l'amplitude de vibration et du poids du châssis vibrant (sans les moteurs). Les amplitudes de vibrations recommandées dépendent alors de la vitesse de rotation et sont listées à la page 34.

Données techniques

Raccordement ...230/400/500V 50 Hz, 230/460V 60Hz
 en option jusqu'à 690 V
 Protection tropicalisée en série à partir de JV 08
 Type de protection IP 66 selon la norme EN 60529
 Bobinage "F" VDE 0530
 Température ambiante - 20 + 40°C
 Modèles Ex ATEX II 3 DG, ATEX II 2DG
 cCSAus, UL Cl. I Div. 2 Gr. B, C, D
 cCSAus, UL Cl. II Div. 1 Gr. E, F, G
 JV 072: IP44, ATEX II 3 DG, cCSAus, UL Class I, Div. 2

Dimensionnement simple

Il suffit de choisir les modèles adéquats en fonction du poids de la machine (sans les moteurs). Les indications se réfèrent à l'utilisation de deux moteurs à balourds à 50 Hz, dans les limites des amplitudes de vibration usuelles mentionnées à la page 34.

Für Gewichte über 1500 kg

For weights over 1500 kg

Pour poids utilisé > 1500 kg

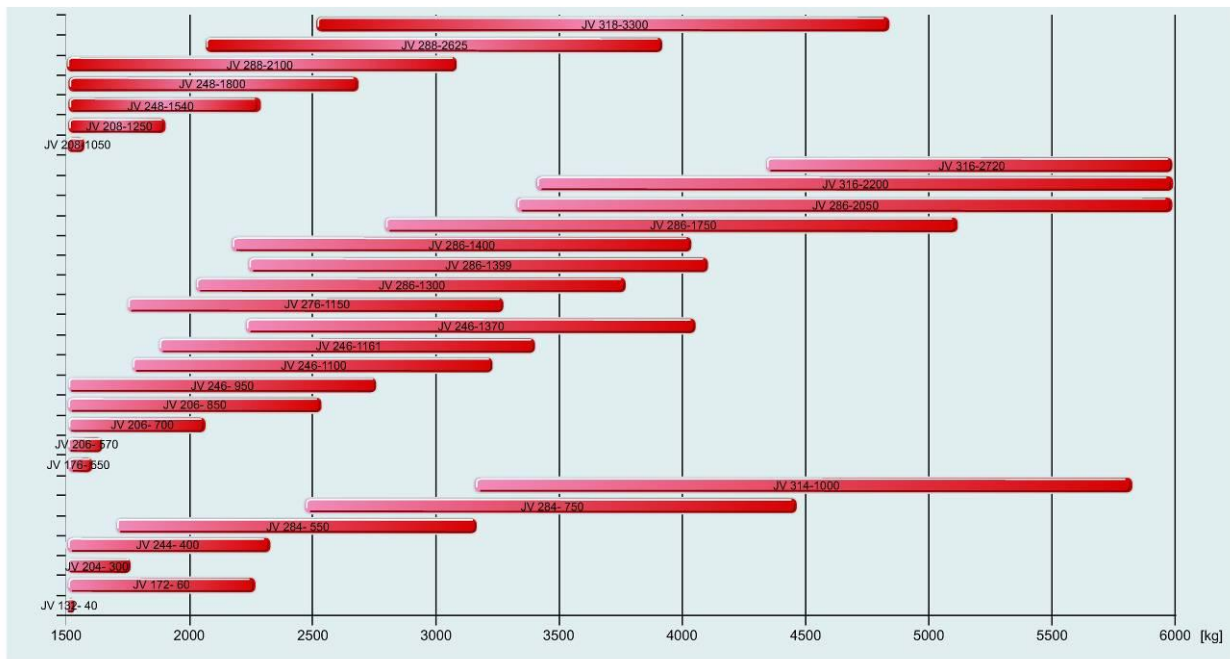

Unwuchtmotoren JV
Technische Daten 2- und 4-polig

Unbalance motors JV
Technical data 2- and 4-pole

Moteur à balourds JV
Données techniques 2 et 4 pôles

Drehzahl / Speed / Vitesse Typ Baugröße; Size; Grandeur Polzahl; Pole; Nombre de pôles	400 V 50 Hz						ATEX					460 V 60 Hz			
	Arbeitsmoment Torque Couple	Fliehkraft Centrifugal force Force centrifuge	Gewicht Weight Poids	Leistungsaufnahme Power input Puissance entrée	Nennstrom Rated current Courant nominal	Verhältnis Anlauf-/Nennstrom Ratio starting/rated current Relation démarr./nom. courant	JVA ATEX II 3 GD (Zone 2 + 22) JVE Eex e II ATEX II 2 GD (Zone 1 + 21)	Leistungsaufnahme Power input Puissance entrée	Nennstrom Rated current Courant nominal	Verhältnis Anlauf-/Nennstrom Ratio starting/rated current Relation démarr./nom. courant	Drehzahl / Speed / Vitesse	Arbeitsmoment Torque Couple	Gewicht Weight Poids	Nennstrom Rated current Courant nominal	Verhältnis Anlauf-/Nennstrom Ratio starting/rated current Relation démarr./nom. courant
	kgcm	kN	kg	kW	A	IA/IN	II 3	II 2	kW	A	IA/IN	kgcm	kg	A	IA/IN
JV 072-	1	0,5	4	0,15	0,3	4,3	I	-	0,2	0,3	4,3	1	4	0,3	4,3
JV 082-	4	2,0	9	0,2	0,4	4,3	I	T4	0,2	0,4	4,3	2,8	9	0,4	5,1
JV 102-	14	6,9	18	0,45	0,9	6,0	I	T4	0,45	0,83	6,0	10	17	0,9	6,0
JV 132-	25	11,8	28	0,85	1,6	6,8	I	T4	0,85	1,5	6,8	18	27	1,6	7,7
JV 132-	40	19,7	35	0,85	1,6	6,8	I	T4	0,85	1,6	6,8	28	33	1,6	7,7
JV 172-	60	29,8	65	2,5	4,0	6,7	I	-	2,5	4,0	6,7	42	63	4,0	7,7
JV 084-	12	1,5	11	0,15	0,4	3,1	I	T4	0,15	0,33	3,1	8,5	11	0,4	3,4
JV 084-	20	2,5	14	0,15	0,4	3,1	I	T4	0,15	0,35	3,1	14	14	0,4	3,4
JV 104-	50	6,2	22	0,4	0,95	4,5	I	T4	0,4	0,91	4,5	35	20	0,95	4,9
JV 134-	66	8,0	31	0,6	1,25	5,3	I	T4	0,6	1,2	5,3	46	29	1,25	5,9
JV 134-	90	11,2	35	0,8	1,7	5,2	I	T4	0,8	1,6	5,2	63	32	1,7	5,4
JV 154-	130	16,0	53	1,2	2,2	5,9	I	T4	1,2	2,2	5,8	90	52	2,2	6,7
JV 154-	190	23,4	57	1,2	2,2	5,9	I	T4	1,2	2,2	5,9	130	53	2,2	6,7
JV 174-	200	24,9	73	1,6	3,1	7,3	I	T4	1,6	3,1	7,3	140	66	3,1	7,8
JV 204-	300	37,3	115	2,8	5,0	6,8	I	T4	2,8	5,0	6,9	210	110	5,0	8,2
JV 244-	400	49,5	169	3,6	6,5	9,0	I	-	3,6	6,5	9,0	280	162	6,5	9,8
JV 284-	550*	67,9	248	4,5	8,5	8,2	I	-	4,5	8,5	8,2	380	236	8,5	9,0
JV 284-	750*	97,7	265	7,3	13,5	7,7	I	-	7,3	13,0	7,7	550	259	13,5	8,4
JV 314-	1000	124,0	420	12,5	23,0	9,6	I	-	12,5	22,5	9,6	700	404	23,0	10,5

* Baureihe JV 28x ersetzt bisherige JV 27x

JV 28x series replaces JV 27x

série JV 28x remplace ancienne version JV 27x

Typenschlüssel

Type code

Codification

J V	.	17	4	-	200			
					Arbeitsmoment	Torque	Couple de travail	
					Polzahl	No. of Poles	Nombre de pôles	
					Baugröße	Size	Dimension de fabrication	
					E = ATEX II 2 DG (Option)	E = ATEX II 2 DG (Option)	E = ATEX II 2 DG (option)	
					A = ATEX II 3 DG (Option)	A = ATEX II 3 DG (Option)	A = ATEX II 3 DG (option)	
					C = CSA/cCSAus (Option)	C = CSA/cCSAus (Option)	C = CSA/cCSAus (option)	
					Gerätetyp	Type	Type d'appareil	

Unwuchtmotoren JV
Abmessungen 2- und 4-polig

Unbalance motors JV
Dimensions 2- and 4-pole

Moteur à balourds JV
Dimensions 2- et 4-pôles

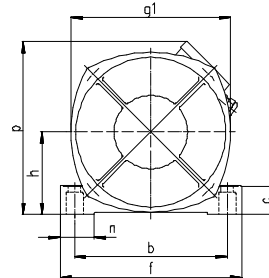
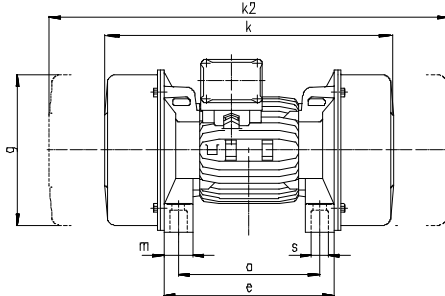

	50 Hz	60 Hz	a	b	c	e	f	ø g	g ₁	h	k	k ₂	m	n	p	4 x øs
JV 072 -	1	1	71	90	8,5	90	112	112	-	56	192	280	25	25	115	6,0
JV 082 -	4	2,8	131	120	25	156	145	110	124	65	255	325	25	25	188	9,5
JV 102 -	14	10	146	180	38	178	210	185	202	105	322	430	32	35	235	11,5
JV 132 -	25	18	125	210	50	180	248	212	228	118	374	520	50	63	265	17,5
JV 132 -	40	28									374	520				
JV 172 -	60	42	280	290	51	335	345	265	282	146	495	615	55	60	315	26
JV 084 -	12	8,5	131	120	25	156	145	110	124	65	332	480	25	25	188	9,5
JV 084 -	20	14			40			185	202	105	302	380			188	
JV 104 -	50	35	146	180	38	178	210	185	202	105	322	430	32	35	235	11
JV 134 -	66	46	125	210	50	180	248	212	228	118	374	520	50	63	265	17,5
JV 134 -	90	63									374	520				
JV 154 -	130	90	250	270	51	300	320	265	282	146	470	610	50	60	306	22
JV 154 -	190	130									470	610				
JV 174 -	200	140	280	290	51	335	345	265	282	146	505	615	55	60	315	26
JV 204 -	300	210	315	320	58	375	380	325	341	175	635	855	60	70	366	26
JV 244 -	400	280	335	380	63	405	450	325	341	175	747	1020	70	85	400	33
JV 284 -	550*	380	385	400	85	455	470	375	404	208	764	995	70	90	435	33
JV 284 -	750*	550									764	995				
JV 314 -	1000	701	135	400	80	405	480	420	425	218	796	1080	-	80	455	6 x 33

* Baureihe JV 28x ersetzt bisherige JV 27x

JV 28x series replaces JV 27x

série JV 28x remplace ancienne version JV 27x

Kreis-, Linearschwingung

Circular , Linear Motion

Type d'excitation circulaire, linéaire

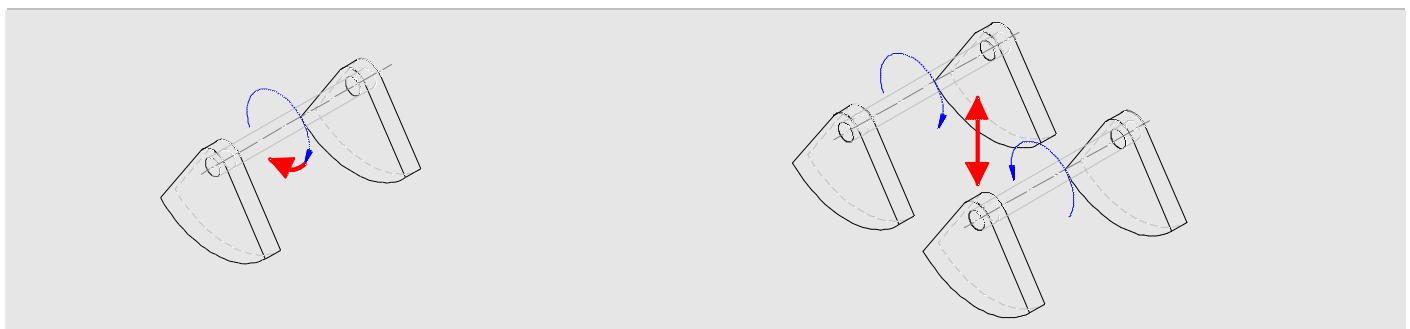

Unwuchtmotoren JV
Technische Daten 6- und 8-polig

Unbalance motors JV
Technical data 6- and 8-pole

Moteur à balourds JV
Données techniques 6- et 8-pôles

Drehzahl / Speed Typ Baugröße / Size / Grandeur Polzahl / Pole / Nombre de pôles	400 V 50 Hz							ATEX					460 V 60 Hz			
	Arbeitsmoment Torque Couple	Fliehkraft Centrifugal force Force centrifuge	Gewicht Weight Poids	Leistungsaufnahme Power input Puisissance entrée	Nennstrom Rated current Courant nominal	Anlauf-/Nennstrom Ratio starting/rated current démarr./nom. courant	JVA ATEX II 3 GD (Zone 2 + 22)	JVE EEx e II ATEX II 2 GD (Zone 1 + 21)	Leistungsaufnahme Power input Puisissance entrée	Nennstrom Rated current Courant nominal	Anlauf-/Nennstrom Ratio starting/rated current démarr./nom. courant	Drehzahl / Speed	Arbeitsmoment Torque Couple	Gewicht Weight Poids	Nennstrom Rated current Courant nominal	Anlauf-/Nennstrom Ratio starting/rated current démarr./nom. courant
	kgcm	kN	kg	kW	A	IA/IN	II 3	II 2	kW	A	IA/IN	kgcm	kg	A	IA/IN	
JV 106 -	50	2,7	22	0,38	1,0	3,3	I	T3	0,38	0,95	3,3	35	21	1,0	3,4	
JV 106 -	100	5,5	27	0,38	1,0	3,3	I	T3	0,38	0,95	3,3	70	23	1,0	3,4	
JV 136 -	180	9,9	47	0,65	1,7	4,1	I	T4	0,65	1,7	4,1	125	39	1,7	4,5	
JV 156 -	250	13,8	66	0,95	2,2	5,0	I	T4	0,95	2,2	5,0	175	56	2,2	5,4	
JV 156 -	330	18,2	75	0,95	2,2	5,0	I	T4	0,95	2,2	5,0	230	65	2,2	5,4	
JV 176 -	450	24,7	105	1,6	3,8	6,5	I	T4	1,6	3,8	6,5	310	86	3,8	7,1	
JV 176 -	550	30,1	115	1,6	3,8	6,5	I	T4	1,6	3,8	6,5	380	98	3,8	7,1	
JV 206 -	570	31,6	126	2,4	5,1	5,4	I	T4	2,4	5,1	5,4	400	118	5,1	6,2	
JV 206 -	700	38,7	137	2,4	5,1	5,4	I	T4	2,4	5,1	5,4	490	121	5,1	6,2	
0 JV 206 -	850	46,6	149	2,4	5,1	5,4	I	T4	2,4	5,1	5,4	0 570	126	5,1	6,2	
0 JV 246 -	950	52,1	204	3,0	6,0	7,3	I	T4	3,0	6,0	7,3	0 660	178	6,0	8,4	
0 JV 246 -	1100	61,6	217	3,0	6,0	7,3	I	T4	3,0	6,0	7,3	2 780	197	6,0	8,4	
1 JV 246 -	1161	63,6	227	3,0	6,0	7,3	I	T4	3,0	6,0	7,3	1 801	199	6,0	8,4	
JV 286 -	1150*	63,2	276	4,0	7,6	7,4	I	-	4,0	7,6	7,4	800	249	7,6	8,1	
JV 286 -	1300*	71,3	284	4,0	7,6	7,4	I	-	4,0	7,6	7,4	900	263	7,6	8,1	
JV 286 -	1399*	77,4	296	4,0	7,6	7,4	I	-	4,0	7,6	7,4	979	280	7,6	8,1	
JV 286 -	1400*	77,4	315	6,0	12,0	8,8	I	-	6,0	12,0	8,8	980	295	12,0	9,2	
JV 286 -	1750*	96,0	355	6,0	12,0	8,8	I	-	6,0	12,0	8,8	1200	305	12,0	9,2	
JV 286 -	2050*	112,4	390	6,0	12,0	8,8	I	-	6,0	12,0	8,8	1400	316	12,0	9,2	
JV 316 -	2200	121,0	500	9,5	18,0	8,3	I	-	9,5	18,0	8,0	1530	455	18,0	8,7	
JV 316 -	2720	150,0	555	9,5	18,0	8,3	I	-	9,5	18,0	8,0	1900	485	18,0	8,7	
JV 158 -	410	12,7	85	0,95	2,4	4,3	I	-	0,95	2,4	4,3	285	72	2,4	4,7	
JV 178 -	675	20,8	130	1,6	4,4	8,1	I	-	1,6	4,4	8,1	450	105	4,4	8,9	
JV 208 -	855	26,4	150	2,5	5,6	5,3	I	-	2,5	5,6	5,3	570	126	5,6	5,8	
0 JV 208 -	1050	32,4	167	2,5	5,6	5,3	I	-	2,5	5,6	5,3	0 700	137	5,6	5,8	
5 JV 208 -	1250	38,6	187	2,5	5,6	5,3	I	-	2,5	5,6	5,3	0 860	150	5,6	5,8	
7 JV 248 -	1540	47,5	256	3,6	7,6	6,4	I	-	3,6	7,6	6,4	0 1065	221	7,6	7,1	
JV 248 -	1800	55,5	291	3,6	7,6	6,4	I	-	3,6	7,6	6,4	1200	240	7,6	7,1	
JV 288 -	2100*	64,8	365	6,0	15,5	6,4	I	-	6,0	15,5	6,4	1400	316	15,5	7,0	
JV 288 -	2625*	81,0	425	6,0	15,5	6,4	I	-	6,0	15,5	6,4	1750	356	15,5	7,0	
JV 318 -	3300	102,0	575	6,8	15,0	6,3	I	-	6,8	15,0	6,3	2200	500	15,0	6,9	

* Baureihe JV 28x ersetzt bisherige JV 27x

JV 28x series replaces JV 27x

série JV 28x remplace ancienne version JV 27x

Unwuchtmotoren JV
Abmessungen 6- und 8-pol

Unbalance motors JV
Dimensions 6- and 8-pole

Moteur à balourds JV
Dimensions 6- et 8-pôles

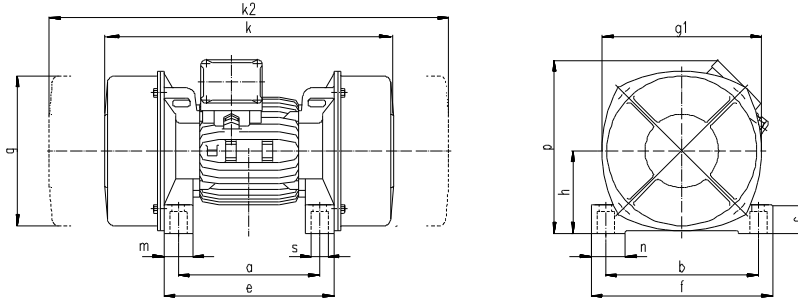

	50 Hz	60 Hz	a	b	c	e	f	øg	g ₁	h	k	k ₂	m	n	p	4 x øs
JV 106 -	50	35	146	180	38	178	210	185	202	105	322	430	32	35	235	11,5
JV 106 -	100	70									392	585				
JV 136 -	180	125	125	210	50	180	248	212	228	118	452	680	50	63	265	17,5
JV 156 -	250	175	250	270	51	300	320	265	282	146	470	610	50	60	306	22
JV 156 -	330	230									550	725				
JV 176 -	450	310	280	290	51	335	345	265	282	146	635	865	55	60	315	26
JV 176 -	550	380									715	985				
JV 206 -	570	400	315	320	58	375	380	325	341	175	635	855	60	70	366	26
JV 206 -	700	490									635	855				
JV 206 -	850	570									675	925				
JV 246 -	950	660	335	380	63	405	450	325	341	175	747	1020	70	85	398	33
JV 246 -	1100	780									837	1140				
JV 246 -	1161	801									837	1140				
JV 286 -	1150*	800	385	400	85	455	470	375	404	208	764	1030	70	90	435	33
JV 286 -	1300*	900									864	1145				
JV 286 -	1399*	979									864	1145				
JV 286 -	1400*	980									864	1230				
JV 286 -	1750*	1200									864	1230				
JV 286 -	2050*	1400									924	1330				
JV 316 -	2200	1530	135	400	80	405	480	420	425	218	936	1370	-	80	455	6 x 33
JV 316 -	2720	1905									1000	1475				
JV 158 -	410	285	250	270	51	300	320	265	282	146	550	765	50	60	306	22
JV 178 -	675	450	280	290	51	335	345	265	282	146	715	1060	55	60	315	26
JV 208 -	855	570	315	320	58	375	380	325	341	175	765	1090	60	70	366	26
JV 208 -	1050	700									765	1090				
JV 208 -	1250	860									875	1240				
JV 248 -	1540	1065	335	380	63	405	450	325	341	175	974	1380	70	85	498	33
JV 248 -	1800	1200									1027	1530				
JV 288 -	2100*	1400	385	400	85	455	470	375	404	208	1014	1540	70	90	435	33
JV 288 -	2625*	1750									1014	1540				
JV 318 -	3300	2200	135	400	80	405	480	420	425	218	1080	1655	-	80	455	6 x 33

* Baureihe JV 28x ersetzt bisherige JV 27x

JV 28x series replaces JV 27x

série JV 28x remplace ancienne version JV 27x

Doppelflanschmotoren Vi



In vertikaler Lage montiert, erzeugen die Vi Motoren horizontale Kreisschwingungen. Die Befestigung erfolgt über bauseitige Flansche im Zentrum der zumeist runden Schwingmaschinen.

Schwingweite nach Bedarf

Durch die kundenseitige Fliehgewichtsbestückung, wird eine hohe bauliche und technische Flexibilität gewährleistet.

Betriebssicher

Ausgereifte Technik aus 90 Jahren Erfahrung und konsequenter Weiterentwicklung gewährleisten die Betriebssicherheit, die Sie erwarten.

Anschlussbereit und montagefreundlich

JVM Doppelflanschmotoren werden anschlussfertig geliefert. Platzsparende Geometrie und Transportösen sorgen für hohe Montagefreundlichkeit. Unsere Motoren sind bereits in der Standardversion mit einer Nachschmiermöglichkeit ausgerüstet.

Dimensionierung

Großzügig dimensionierte Qualitätskomponenten und optimierte elektrische Leistung garantieren hohe Standzeiten und den schnellen Hochlauf der Motoren - so schonen Sie Ihre Schwingkonstruktion.

Qualität

Jeder JVM Motor durchläuft eine strenge mechanische und elektrische Qualitätskontrolle, wobei sämtliche Windungen geprüft werden. Natürlich wurden alle Motoren für den S1-Dauerbetrieb dimensioniert - auch bei 100% Fliehkrafteinstellung.

Für weitere Informationen sprechen Sie uns bitte an - wir beraten Sie gerne.

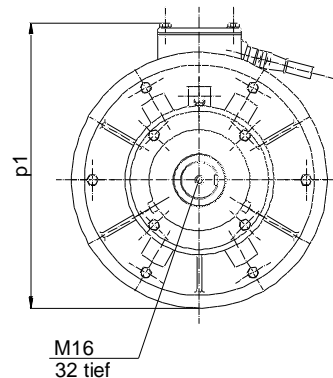
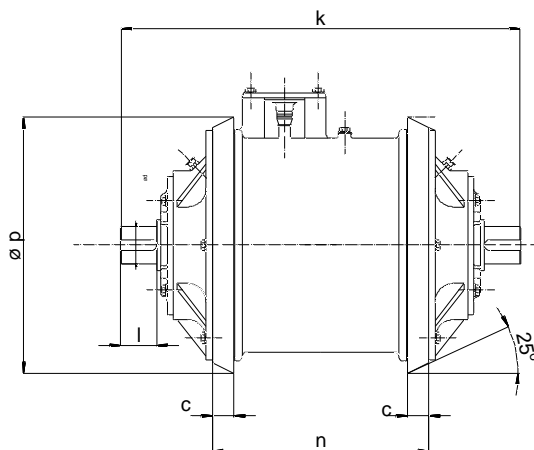
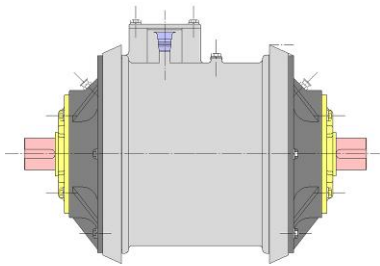

Double flange motors Vi

Mounted in a vertical position, the Vi motors generate horizontal circular oscillations. They are fastened at the centre of the generally round vibration machines by customer-supplied flanges.

Oscillation amplitudes as required

Centrifugal weights fit by the customer ensure flexibility in machine construction and operation.

Operational reliability

Proven engineering and experience, from over 90 years of manufacturing vibratory motors, and innovative developments guarantee the operational reliability you can trust.

Ready for connection and easy to install

JVM double flange motors are supplied ready for connection. Their space-saving geometry and transport eyes make them very easy to install. Our motors are equipped with a re-lubrication feature right from the standard versions.

Dimensioning

Heavy duty, quality components and optimised electrical performance guarantee long service lives and fast motor run-up times – this way you conserve your vibration equipment.

Quality

Every JVM motor undergoes stringent mechanical and electrical quality inspections, during which all windings are tested. All motors have been designed for S1 continuous operation – even when the centrifugal force is set to 100%.

Please contact us for further information – we will be happy to advise you.

Moteur à doubles brides Vi

Montés à la verticale, les moteurs Vi génèrent des vibrations circulaires horizontales. La fixation est assurée au moyen de brides côté construction, au milieu des machines vibrantes qui sont la plupart du temps circulaires.

Amplitude de vibration selon les besoins

La flexibilité technique est garantie en raison de la mise en place des balourds centrifuges par le client.

Sécurité de service

Une technique évoluée depuis 70 ans d'expérience et des développements continus et conséquents garantissent la sécurité de service qui vous est due.

Prêt au raccordement et facile à monter

A la livraison, les moteurs à doubles brides JVM sont prêts au branchement. Une géométrie peu encombrante et des anneaux de transport assurent une grande facilité de montage. Nos moteurs sont équipés d'un dispositif de lubrification complémentaire, dans la version standard.

Dimensionnement

Des composants de qualité largement dimensionnés et une puissance électrique optimisée garantissent des durées de vie élevées et une accélération rapide à plein régime des moteurs, ce qui vous permet de ménager votre châssis vibrant.

Qualité

Chaque moteur JVM est soumis à un contrôle de qualité très rigoureux, sur le plan électrique et mécanique, pendant lequel tous les bobinages sont vérifiés. Naturellement, tous les moteurs ont été dimensionnés pour le mode permanent S1, même pour un réglage de force centrifuge de 100%.

Veuillez nous contacter au cas où vous souhaiteriez de plus amples informations. Nous vous conseillerons avec plaisir.

400 V 50 Hz	Drehzahl bei Speed Vitesse	Arbeitsmoment Torque Couple	Leistungsaufnahme Power input Puissance entrée	Nennstrom Rated current Courant nominal	Gewicht Weight Poids	Optional ATEX II 3 DG EEx e II								
							Typ	min-1	kgcm	kW	A	kg	a	c
Vi 100 b/2	3000	30	1,3	2,2	57	T3	258	37	45	428	37+51	242	270	25
Vi 270 b/2	3000	50	3,9	6,5	142	T3	304	37	50	555	48+70	342	380	25
Vi 100 b/4	1500	105	1,1	2,0	57	T4	258	37	45	428	37+51	242	270	25
Vi 270 b/4	1500	205	3,2	5,6	142	T4	304	37	50	555	48+70	342	380	25
Vi 270 b/6	1000	500	2,8	5,3	145	T4	304	37	50	555	48+70	342	380	25

Richterregger JR

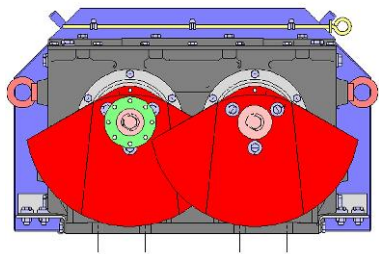

Über ein Zahnradgetriebe werden zwei Wellen mit Fliehkraften gegenläufig betrieben und erzeugen so lineare Schwingungen. Der Antrieb erfolgt zumeist über eine Gelenkwelle mit einem stationären Standardmotor.

Heavy Duty

JVM Richterregger werden überwiegend für große und schwere Schwingmaschinen eingesetzt. Die lange Lebensdauer und der problemlose weltweite Betrieb im härtesten Industrieinsatz bestätigt unser technisches Konzept.

Langlebig

Anstelle von spannungsreichen Schweißkonstruktionen werden die JR-Getriebegehäuse ausschließlich aus hochwertigem Sphäroguß gefertigt. Für die Lagerung werden nur erprobte, großzügig dimensionierte Qualitäts-Lager verbaut. Auch die Fliehkraften werden durch besonders stabile Hauben geschützt.

Maschinenschonend

Durch die mechanische Zwangssynchronisation entfallen die kritischen und stark belastenden Synchronisationsphasen beim An- und Auslauf. Die Grundkonstruktion der Maschine wird deutlich geschont.

Wartungsfreundlich

Zahnräder und Lagerstellen werden zuverlässig über die konstante Öltauchschmierung versorgt. JVM Richterregger können in jeder Lage betrieben werden und sind in Verbindung mit dem entsprechenden Öl in Umgebungstemperaturen von -40 ... +80°C einsetzbar.

Variable Parameter

Über die einfache und sichere Fliehkraftseinstellung lässt sich die Schwingweite im Stillstand den jeweiligen Erfordernissen anpassen. Zusätzlich kann auch die Schwingfrequenz über einen Frequenzrichter angepasst werden.

"Silent" Ausführung

Neben den bereits geräuscharmen Standardversionen sind für schallsensible Einsätze auch die besonders geräuschreduzierten JRS Ausführungen lieferbar.

Antrieb

Als Antriebsmotor wird ein handelsüblicher Hydraulik- oder Drehstrommotor verwendet. Bitte beachten Sie, dass die höchstzulässige Drehzahl des Richterreggers nicht überschritten wird und das Anzugsmoment des Motors das 2,5-fache des Nenndrehmomentes beträgt.

Tipp

Bei sehr breiten oder schweren Maschinen können mit einem Antriebsmotor auch mehrere Richterregger nebeneinander betrieben werden. Das Antriebsmoment wird hierbei über Kupplungselemente von einem zum anderen Erreger übertragen.

Exciters JR

Two shafts with centrifugal weights are operated in opposite directions via a toothed gear, this action creates linear vibrations. The drive power is generally transmitted via a cardan shaft with a standard, stationary motor.

Heavy duty

JVM exciters are primarily used for large and heavy vibration machines. Their long service lives and problem-free operation – even under the most difficult industrial conditions – testifies to the JVM technical design throughout the world.

Long services lives

Instead of high-tension, welded designs, JR gearbox housings are manufactured exclusively from high quality nodular cast iron. The bearing arrangements consist of heavy duty, high quality bearings. The centrifugal weights are also protected by particularly sturdy hoods.

Machine conservation

Forced mechanical synchronisation dispenses with the critical synchronisation phases and the associated high loadings during starting and stopping. The base machine construction is conservatively designed.

Easy maintenance

An oil splash system supplies the gears and bearings with a constant supply of lubrication. JVM exciters can be operated in any position and are reliable in ambient temperatures of -40 ... +80°C (-40 ... +176°F) when the appropriate oil is used.

Variable parameters

With the machine off, the oscillation amplitude can be reliably set to the particular requirements by simply adjusting the centrifugal weights. The oscillation frequency can also be adjusted via an optional frequency converter.

"Silent" execution

In addition to the already low-noise standard series, we also offer the special JRS execution for noise-sensitive environments.

Drive

A standard hydraulic or 3-phase motor is used as the drive motor. Please note that the highest admissible speed of the exciter may not be exceeded and that the motor's starting torque must be 2.5-times that of the nominal torque.

Tip

Where extremely wide or heavy machines are concerned, several exciters can be operated in series with one drive motor. The starting torque is thereby transmitted from one exciter to the next by coupling shafts.

Excitatrices JR

Deux arbres munis de balourds centrifuges sont mis en rotation en sens inverse au moyen d'un engrenage à roue dentée et génèrent ainsi des vibrations linéaires. Dans la majorité des cas, la transmission est réalisée avec un cardan articulé et un moteur standard fixe.

Grand rendement

Les excitatrices JVM sont utilisés surtout pour les machines vibrantes lourdes et de grande capacité. Leur longue durée de vie et leur fonctionnement sans problème, éprouvés dans le domaine industriel avec des conditions d'utilisation très sévères, et dans le monde entier, confirment notre concept technique.

Longue durée de vie

Les carters des engrenages JR sont fabriqués exclusivement à partir de fontes sphérolithiques de haute qualité et non en constructions mécano-soudées soumises fréquemment à des contraintes. En ce qui concerne les paliers, nous utilisons uniquement des roulements à rouleau de haute qualité et largement dimensionnés. Les balourds centrifuges sont également protégés par des capots particulièrement robustes.

Sollicitations réduites de la machine

Grâce à la synchronisation mécanique forcée, les phases critiques et occasionnant d'importantes sollicitations au démarrage et à l'arrêt sont supprimées. Cela permet de préserver considérablement la construction de la machine.

Maintenance simplifiée

La lubrification par barbotage garantit un graissage constant et fiable des roues dentées et des roulements. Les excitatrices JVM peuvent être mises en service dans différentes positions et elles sont utilisables, en association avec une huile adéquate, à des températures ambiantes comprises entre -40 et +80°C.

Paramètres variables

Pendant l'arrêt, un réglage simple et sûr des balourds centrifuges permet d'adapter l'amplitude de vibration aux besoins nécessaires. En outre, la fréquence de vibration peut aussi être adaptée au moyen d'un variateur de fréquence.

Exécution "silencieuse"

Complémentairement aux séries standards un peu bruyantes, nous proposons, pour les milieux sensibles, des exécutions spécialement silencieuses JRS.

Entraînement

Un moteur hydraulique ou à courant alternatif triphasé est utilisé pour l'entraînement. Veuillez noter qu'il ne faut pas dépasser la vitesse de rotation maximale admissible de l'excitatrice et que le couple de serrage du moteur atteint 2,5 fois le couple nominal.

Astuce

Dans le cas de machines très larges ou lourdes, il est également possible de faire fonctionner plusieurs excitatrices les unes à côté des autres avec un seul moteur d'entraînement. Le couple est alors transmis d'une excitatrice à l'autre par des arbres de transmission

Richterregger JR
Antriebswahl

Exciters JR
Selection of drive

Excitatrices JR
Choix de l'excitatrice

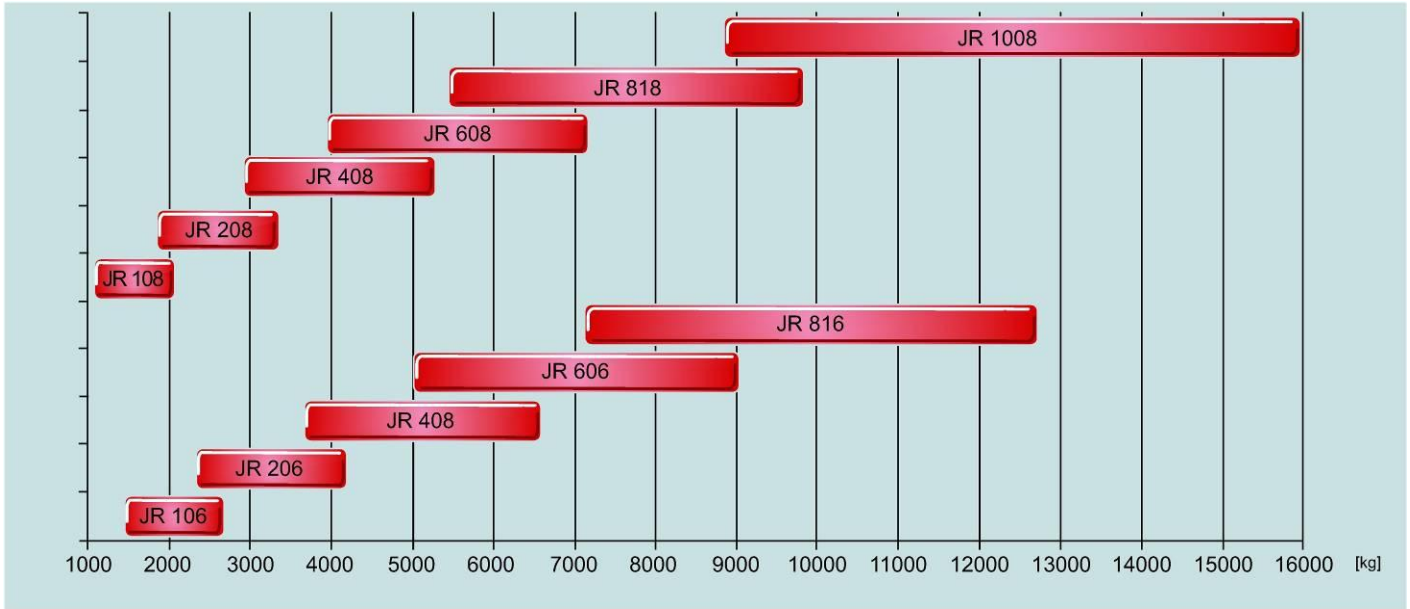

Konstruktionsgewicht bei Einsatz eines Richterreggers – Construction weight when using one exciter – Poids du châssis vibrant lors de l'utilisation d'une excitatrice

Technische Daten

Technical Data

Données techniques

Baugröße Size Grandeur	Drehzahl max Speed max Vitesse max. min ⁻¹	Arbeitsmoment Torque Couple		Fliehkraft Centrifugal force Force centrifuge		Gewicht Weight Poids kg	Leistungsaufnahme Power input Puissance entrée kW*
		kgcm	kgcm	kN	kN		
JR 106	1000	800	- 1800	44	- 99	340	7,5
JR 108	830	1700	- 2700	60	- 99	410	7,5
JR 206	1000	1100	- 2800	60	- 155	470	11
JR 208	830	2600	- 4300	100	- 155	550	11
JR 406	1000	1600	- 4400	90	- 240	730	15
JR 408	830	3900	- 6700	145	- 240	800	15
JR 606	1000	2700	- 6000	150	- 330	970	18,5
JR 608	830	5700	- 9100	215	- 330	1110	18,5
JR 816**	1000	3000	- 8400	165	- 460	1270	30
JR 818**	830	7000	- 12400	265	- 460	1440	30
JR 1008	750	10400	- 20400	320	- 630	2500	45

* Circa Angabe bei mittlerem Einsatz

Approximate specification at medium deployment

Indication approximative lors d'une utilisation moyenne

** Baureihe JR 81x ersetzt bisherige JR 80x

JR 81x series replaces JR 80x

série JR 81x remplace ancienne version JR 80x

Richterregler JR
Abmessungen in mm

Exciters JR
Dimensions in mm

Excitatrices JR
Dimensiones en mm

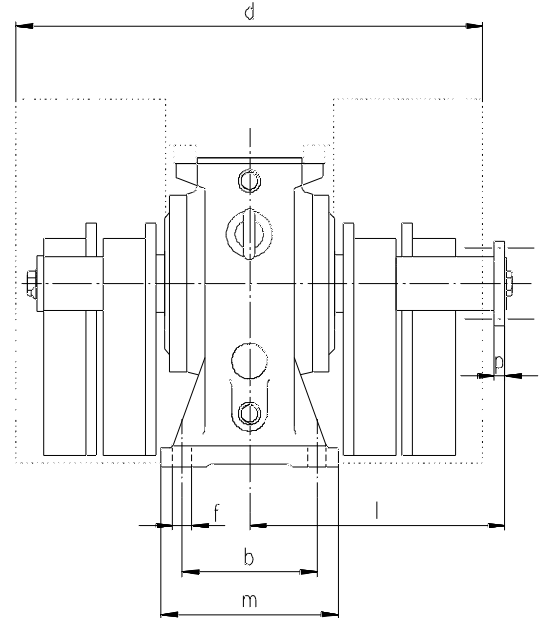
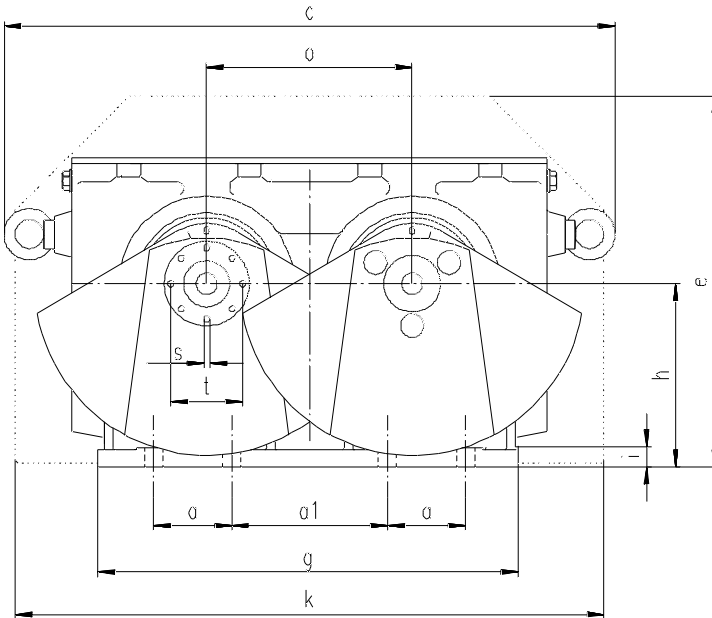

Typ	a	a ₁	b	c	d	e	øf	g	h	i	k	l	m	o	p	ø _s	t
JR 106 108	110	190	165	810	580	475	22	555	235	24	770	283	210	260	15	6 x 8,5	84,0
JR 206 208	110	220	190	860	660	525	26	590	260	27	830	325	250	290	15	8 x 8,5	101,5
JR 406 408	110	330	220	940	700	610	26	685	295	27	940	340	280	330	15	8 x 10,5	130,0
JR 606 608	120	360	300	1060	830	650	33	740	320	32	1000	410	370	360	15	8 x 12,5	155,5
JR 816 818	120	360	300	1105	950	665	33	770	335	32	1030	475	370	380	15	8 x 16,5	196,0
JR 1008	160	280	410	1300	1080	850	39	910	475	45	1195	540	500	440	20	12 x 16,5	196,0

JR

Typenschlüssel

Type code

Codification

JR	20	6															
			Polzahl		No. of Poles												Nombre de pôles
			Baugröße		Size												Dimension de fabrication
			S = Geräuschreduzierte Ausführung		S = Noise reduced execution												S = Exécution silencieuse
			Gerätetyp		Type												Type d'appareil

Kreiserregerzellen WE

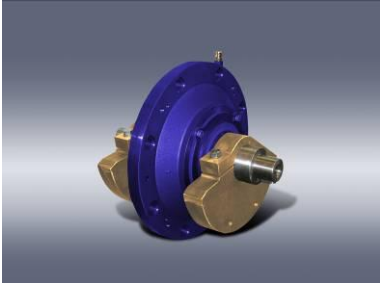

Kreiserregerzellen werden über ein Distanzrohr gekoppelt und erzeugen kreisförmige Schwingungen. Der Antrieb erfolgt über einen stationären Norm-Motor. Bei dem Einsatz von zwei gegenläufigen Paaren werden lineare Schwingungen erzeugt.

Bewährte Öltauchschmierung

Diese Schmierungsart gewährleistet hohe Standzeiten und wirtschaftlichen Betrieb auch bei hohen Umgebungstemperaturen und härtesten Einsätzen.

Leichte Montage

Durch die flanschartige Befestigung an der Schwingmaschine lassen sich Erregerzellen innerhalb kürzester Zeit, auch vor Ort, montieren oder demontieren.

Robuste Bauart

Das hochwertige, spannungsarme Gussgehäuse in Verbindung mit großzügig dimensionierten Qualitätslagern garantiert hohe Standzeiten.

Eckdaten

Die in der Tabelle angegebenen Daten gelten immer für den Einsatz einer Einheit, die aus zwei Zellen besteht.

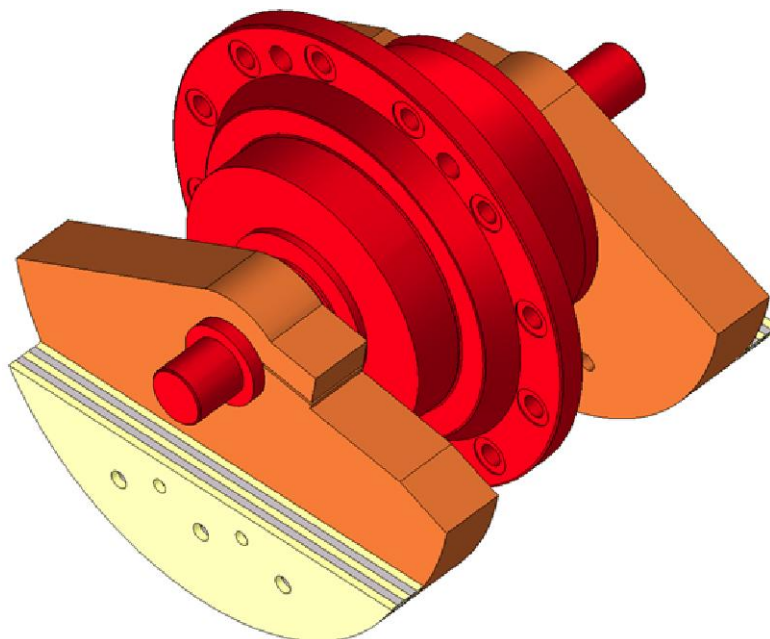

Circular exciter cells WE

Circular exciter cells are coupled by a spacer tube and generate circular oscillations. A standard, stationary motor serves as the drive unit. Linear oscillations are generated by deploying two pairs running in opposite directions.

Tried-and-tested oil splash lubrication

This type of lubrication ensures long service lives and economic operation, even at high ambient temperatures and under the most difficult conditions.

Easy installation

Because the exciter is installed on a machine via flange fastenings it can be easily installed or dismantled on the spot.

Robust construction

The high quality, low-tension cast housing together with heavy duty, quality bearings guarantee long service lives.

Main data

The data stated in the table always applies to the use of one unit consisting of two cells.

Cellules d'excitation circulaire WE

Les cellules d'excitation circulaire sont accouplées au moyen d'un tube entretoise et génèrent des vibrations circulaires. L'entraînement est réalisé à l'aide d'un moteur standard fixe. L'utilisation de deux cellules tournant en sens inverse permet de générer des vibrations linéaires.

Lubrification par bain d'huile testée et éprouvée

Ce mode de lubrification garantit des longues durées de vie et un fonctionnement rentable, même pour des températures ambiantes élevées et des conditions d'utilisation les plus sévères.

Montage facile

Grâce à la fixation en forme de bride à visser sur le châssis vibrant, il est possible de monter ou de démonter les cellules d'excitation facilement et rapidement, même sur site.

Construction robuste

Le carter en fonte de haute qualité et pratiquement sans contraintes, associé à des roulements de qualité et largement dimensionnés, garantit de grandes longévités.

Données principales

Les données indiquées dans le tableau sont toujours valable pour la mise en service d'une unité se composant de deux cellules.

Angaben für eine Einheit = zwei Zellen Data for one unit = two cells	Drehzahl bei Speed Vitesse	Arbeitsmoment Torque Couple	Fliehkraft Centrifugal force Force centrifuge	Gewicht o. Welle Weight excl. shaft Poids
Typ	min-1	kgcm	kN	kg
WE 2301-1500	1.500	1.920	237	580
WE 1000-1500	1.450	806	93	360
WE 1500-1500	1.450	1.340	154	440
WE 1000-1300	1.300	948	88	360
WE 1500-1300	1.300	1.700	158	460
WE 3000-1300	1.300	3.400	315	700
WE 1500-1200	1.160	2.220	164	460
WE 2301-1200	1.200	3.200	253	600
WE 1000-1000	960	2.100	106	360
WE 1000-1000v	960	2.206	111	360
WE 1500-1000	960	3.120	158	460
WE 2301-1000	980	5.000	263	600

Angaben für eine Einheit = zwei Zellen Data for one unit = two cells	Drehzahl bei Speed Vitesse	Arbeitsmoment Torque Couple	Fliehkraft Centrifugal force Force centrifuge	Gewicht o. Welle Weight excl. shaft Poids
Typ	min-1	kgcm	kN	kg
WE 1500-750	750	7.320	226	460
WE 2301-750	750	13.000	401	620
WE 3000-700	700	15.000	403	900
WE 1000-650	650	4.900	114	360
WE 1500-650	650	7.600	176	500
WE 2301-650	650	11.880	275	608
WE 2301-650v	650	13.672	317	660
WE 3000-650	650	16.400	380	980
WE 2301-610	610	15.000	306	660
WE 3000-610	610	18.500	377	1.000
WE 1000-500	500	8.400	115	460
WE 1500-500	500	13.600	186	500

Wellenantriebe JW

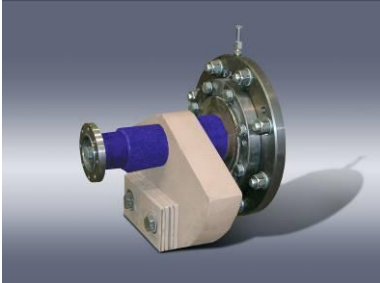

Mit dem traditionellen Antrieb für Schwingsiebe und Ausschlagroste werden Kreisschwingungen erzeugt. Die Kräfteinleitung erfolgt durch einen externen Standardmotor.

Variable Schwingweite

Über die Fliehgewichtseinstellung lässt sich bei sämtlichen JVM Wellenantrieben die Schwingweite im Stillstand einstellen.

Betriebssicher

Ausgereifte Technik aus 70 Jahren Erfahrung und konsequenter Weiterentwicklung gewährleisten die Betriebssicherheit, die Sie erwarten.

Montage- und wartungsfreundlich

Die passgenauen JVM Wellenantriebe werden anschlussfertig inklusive sämtlichen erforderlichen Bauteilen und stabilen Schutzhauben geliefert.

Dimensionierung

Großzügig dimensionierte Lager und ausgewählte Qualitätskomponenten garantieren hohe Standzeiten. Jeder JVM Antrieb durchläuft eine strenge Qualitätskontrolle.

Optionen

Selbstverständlich bieten wir Ihnen auch gern die entsprechenden Gelenkwellen, Flansche, Spannsätze und Drehstrommotoren an.

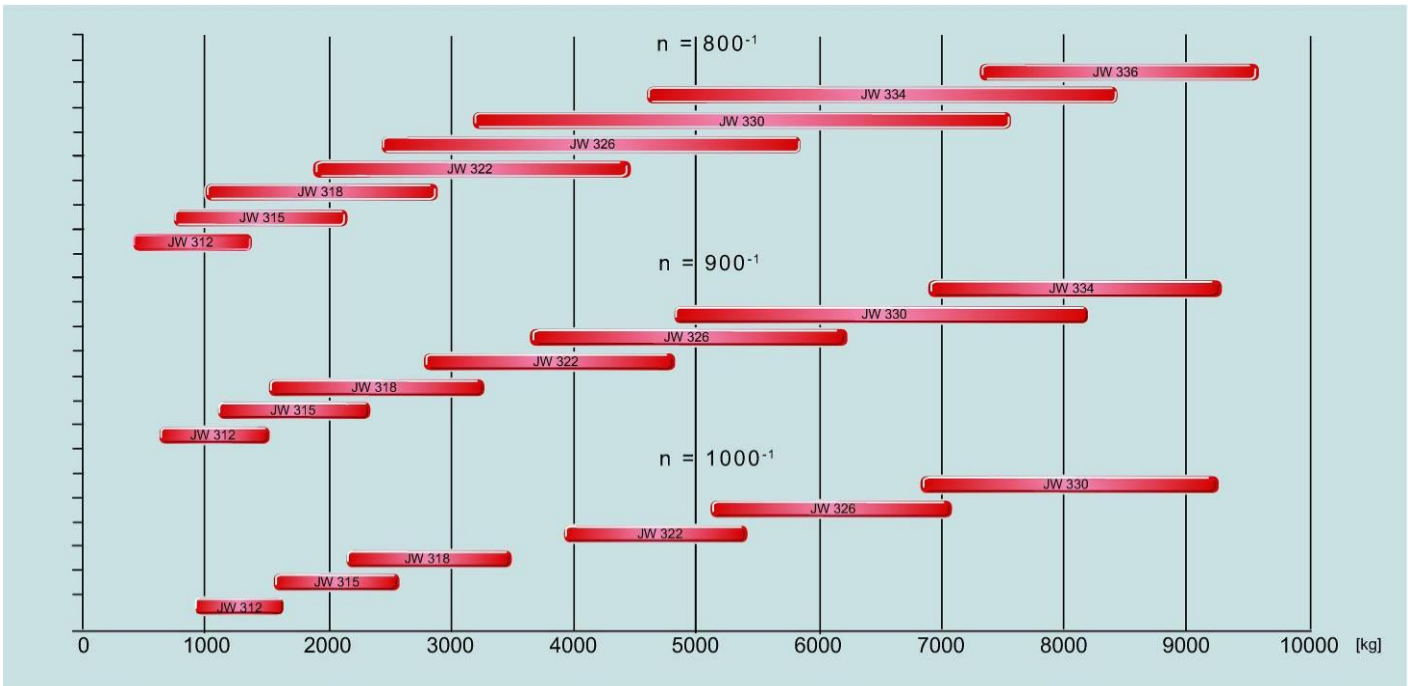

Shaft drives JW

Shaft drives are the traditional circular vibration drive used on vibrating screens and shake outs. The power is transmitted by a standard, external motor.

Variable oscillation amplitudes

With the machine off, the oscillation amplitude for all JVM shaft drives can be set by adjusting the centrifugal weights.

Operational reliability

Proven engineering and experience, from over 90 years of manufacturing vibratory motors, and innovative developments guarantee the operational reliability you can trust.

Easy installation and maintenance

The precisely-fitted JVM shaft drives are supplied ready for connection including all the required components and sturdy safety hoods.

Dimensioning

Heavy duty bearings and quality components selected specifically for this purpose guarantee that our drives have a long service life. Every JVM drive unit undergoes stringent quality controls.

Options

We can also supply you with the appropriate cardan shafts, flanges, clamping sets and 3-phase motors.

Vibrateur à arbre balourdé JW

Les vibrations circulaires sont générées par des vibreurs traditionnels à arbres balourvés, pour les cribles vibrants et les grilles de décochage. La transmission de puissance est assurée par un moteur externe standard.

Amplitude de vibration réglable

Pendant l'arrêt, l'amplitude de vibration peut être ajustée dans tous les vibreurs à arbre balourvé JVM, par le réglage des balourds centrifuges.

Sécurité de service

Une technique éprouvée par 90 années d'expérience et de développements continus et conséquents garantit la sécurité de service qui vous est due.

Facilité pour le montage et la maintenance

A la livraison, les vibreurs à arbre balourvé JVM sont prêts au raccordement et sont équipés de tous les composants nécessaires. Ils sont également protégés par des capots de protection robustes.

Dimensionnement

Des roulements largement dimensionnés et des composants de première qualité garantissent des durées de vie élevées. Chaque vibreurs JVM est soumis à un contrôle qualité très rigoureux.

Options

Nous vous proposons également les options suivantes : cardans articulés, brides de raccordement, systèmes de fixation et moteurs à courant alternatif triphasé.

Typ	Arbeitsmoment Torque Couple			Lichte Weite Width Cote int. flancs		Gewicht Weight Poids			max. Konstr.- gewicht Max kg
	n = 1000 ⁻¹ kgcm	n = 900 ⁻¹ kgcm	n = 800 ⁻¹ kgcm	Min mm	Max mm	Min kg	Max kg		
JW 312	1100	1370	1730	800	- 1200	190	- 220	1350	
JW 315	1710	2080	2680	800	- 1600	260	- 340	2100	
JW 318	2320	2920	3580	1000	- 2200	370	- 520	2850	
JW 322	3590	4320	5550	1000	- 2200	565	- 745	4400	
JW 326	4730	5640	7320	1200	- 2500	790	- 1080	5800	
JW 330	6270	7500	9660	1600	- 2500	1190	- 1440	7650	
JW 334	-	8700	11040	1800	- 2500	1580	- 1940	8700	
JW 336	-	-	12500	1800	- 2500	1770	- 2190	9900	

Thyristorsteuerungen

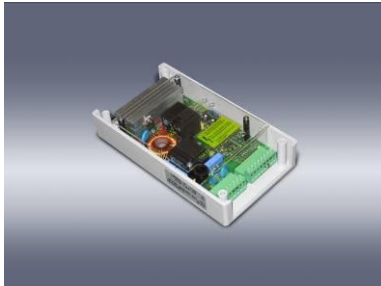

Für den Betrieb von elektromagnetischen Antrieben ist der Einsatz einer Thyristorsteuerung erforderlich. Mit den EMV-gerechten Steuerungen von JVM können elektromagnetische Antriebe stufenlos und wartungsfrei während des Betriebes geregelt werden

Flexibel Regeln

Die Sollwertvorgabe kann bei allen JVM Steuerungen wahlweise über Potentiometer oder die Sollwertsignale 0-10 V, 0-20 mA oder 4-20 mA erfolgen.

Konstant Fördern

Selbst Netzspannungsschwankungen von $\pm 10\%$ werden kompensiert - der Förderstrom bleibt so konstant.

Sinnvoll Erweitern

Die breite Auswahl an Zusatzbausteinen, wie zum Beispiel Grob-/Feinsteuerungen, Anzeigergeräte oder Hand-/Automatik-Schaltungen, ermöglicht die für die jeweilige Aufgabenstellung angepasste Lösung.

Einbau oder Gehäuse

Unsere Thyristorsteuerungen sind sowohl als Einbausatz in Schutzart IP21 oder als Gehäuseausführung in IP54 komplett verdrahtet mit Schalter, Kontrollleuchte und Potentiometer lieferbar.



Serie TK

Für den Betrieb von Dosierantrieben JD

Eckdaten

Netzspannung.....	115 / 230 V
Netzfrequenz.....	50 / 60 Hz
Ausgangsfrequenz.....	50 / 60 Hz
Ausgangsstrom max.	5,0 A

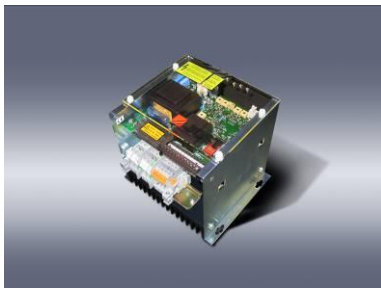

Serie JT

Für den Betrieb von Magnetschwingern MS

Perfekt Überwachen

Ergänzend zur Sollwertsteuerung kann mit dem optionalen Schwingungssensor JSEN die tatsächliche Schwingweite der Maschine ständig ermittelt und auf den Sollwert angepaßt werden. Belastungsänderungen werden so erfasst und automatisch ausgeregelt.

Sicher Betreiben

Auch bei Istwert-Ausfall wird der Antrieb gegen den gefährlichen Anschlagbetrieb geschützt. Ein Analogausgang für Prozessanzeigen und ein Relaiskontakt zur Betriebsmeldung für die externe Prozesskontrolle sind hier ebenso integriert wie ein Diagnosestecker und die Leuchtanzeige für Spannung und Reglerfreigabe.

Daten

Netzspannung.....	200 - 500V
Netzfrequenz.....	50 / 60Hz
Ausgangsfrequenz.....	25 / 30 / 50 / 60 Hz
Ausgangsstrom max.	14 / 26 / 45 / 70 A

Thyristor control units

A thyristor control unit must be used to operate electro-magnetic drives. The EMV-compatible control units from JVM allow electro-magnetic drives to be regulated continuously and without maintenance during operation

Flexible regulation

Output value can be set for all JVM controllers either via potentiometers or via analog signals 0-10V, 0-20 mA or 4-20 mA.

Constant conveying

Accurate feed rates are maintained because the controller constantly monitors and automatically compensates for voltage fluctuations of $\pm 10\%$.

Useful extensions

The wide choice of additional components, such as coarse/fine controllers, display devices or manual/automatic switching, enables the right solution to be found for every application.

Internal or external fitting

Our thyristor control units are available both as build-in kits in protection system IP21 or in housing versions in IP54 completely wired with switches, monitor lamps and potentiometers.

Series TK

For operating dosing drives JD

Main data

Mains voltage.....	115 / 230 V
Mains frequency.....	50 / 60 Hz
Output frequency.....	50 / 60 Hz
Output amperage max.	5,0 A

Series JT

For operating magnetic oscillators MS

Perfect monitoring

As a supplement to target value control, the optional JSEN oscillation sensor allows the machine's actual oscillation amplitude to be constantly determined and adapted to the target value. Changes in loadings are thus recorded and automatically compensated.

Safe operation

The drive unit is also protected against hazardous knocking operation in case of actual value failure. An analogue output for process displays and a relay contact for operating messages for external process control are integrated here in the same way as a diagnostics plug and illuminated display for voltage and controller release.

Data

Mains voltage.....	200...500V
Mains frequency.....	50 / 60Hz
Output frequency.....	25 / 30 / 50 / 60 Hz
Output amperage max.	14 / 26 / 45 / 70 A

Contrôleurs à thyristor

L'utilisation d'un contrôleur à thyristor est nécessaire pour le fonctionnement des vibreurs électromagnétiques. Avec les contrôleurs JVM, conformes à la norme quant à la compatibilité électromagnétique, les vibreurs électromagnétiques peuvent être régulés progressivement et sans maintenance pendant l'utilisation

Régulation souple

Il est possible de spécifier des valeurs de consigne pour tous les contrôleurs JVM, soit par potentiomètres, soit par les signaux de valeurs de consigne 0-10 V, 0-20 mA ou 4-20 mA.

Transport constant

Même les variations de la tension du réseau de $\pm 10\%$ sont compensées, ainsi, le flux du produit convoyé reste constant.

Extension judicieuse

Le choix étendu en modules supplémentaires, comme, par exemple, les modules de commande petit et grand débit, les afficheurs ou les circuits de commutation pour le mode manuel/automatique, permet une solution adaptée à chaque problème.

Intégration en armoire ou montage en coffret

Nos contrôleurs à thyristor sont pré-câblés et ils sont livrables avec commutateurs, témoins de contrôle et potentiomètres, aussi bien en module intégré dans la classe de protection IP21, qu'en modèle sous coffret dans la classe de protection IP54.

Série TK

Pour le fonctionnement des vibreurs de dosage JD

Données techniques

Tension de réseau.....	115 / 230 V
Fréquence de réseau.....	50 / 60 Hz
Fréquence de sortie.....	50/ 60 Hz
Courant de sortie max.	5,0 A

Série JT

Pour le fonctionnement des vibreurs électromagn. MS

Parfaite surveillance

En complément à la commande des valeurs de consigne, le capteur de vibration optionnel JSEN mesure en permanence l'amplitude des vibrations réelle de la machine. En cas de chargement irrégulier d'un appareil, cela permet de réajuster automatiquement la valeur de consigne. Ainsi, une régularité du débit est garantie.

Exploitation sûre

Le vibreur est protégé contre les chocs dangereux pendant le fonctionnement, même lors d'une absence de la valeur réelle. Une sortie analogique destinée aux affichages de processus et un contact à relais destiné à la mesure de service pour le contrôle externe du processus sont intégrés. Sont également intégrés : un connecteur de diagnostic et un affichage lumineux pour la tension et la libération du régulateur.

Données techniques

Tension de réseau.....	200...500V
Fréquence de réseau.....	50 / 60Hz
Fréquence de sortie.....	25 / 30 / 50 / 60 Hz

Courant de sortie max.14 / 26 / 45 / 70 A

**Anzugsmomente Befestigungsschrauben
Recommend Torques for Mounting
Couples de serrage recommandés**

	ø mm	Nm	DIN 931
M 6	6,4	10	10
M 8	9,5	25	13
M 10	11,5	49	17
M 12	13,5	86	19
M 16	17,5	210	24
M 20	22,0	410	30
M 24	26,0	710	36
M 30	33,0	1450	46

**Empfohlene Schwingweiten
Recommended Strokes
Amplitudes recommandées**

	Pol	min -1	mm	
50 Hz	2	3000	0,5	- 2,0
	4	1500	3,0	- 5,0
	6	1000	6,0	- 10,0
	8	750	11,0	- 18,0
60 Hz	2	3600	0,3	- 1,4
	4	1800	2,1	- 3,5
	6	1200	4,2	- 7,0
	8	900	7,7	- 12,6

Information

Schwingungssteifigkeit

Wesentlicher Faktor für die optimale und dauerhafte Funktion von Schwingmaschinen ist die ausreichende Steifigkeit der Konstruktion. Die entstehenden dynamischen Belastungen erfordern detaillierte Berechnung oder/und Erfahrung.

Schwerpunkt

Um eine gleichmäßige Schwing- und Kraftverteilung zu erhalten, sollte die Wirklinie der Antriebe durch den Maschinenschwerpunkt führen.

Spannungsfreie Montage

Aufgrund der hohen Maschinenbelastung sollte möglichst spannungsfrei montiert und geschweißt werden.

Schlüssige Verbindungen

Vibrationsantriebe bitte unbedingt mit dem angegebenen Anzugsmoment mit Schrauben der Güte 8.8 befestigen und ausreichend flexibles Kabel verwenden.

Schwingendes Gewicht

Da die Schwingweite und somit Kapazität der Maschinen abhängig vom Konstruktionsgewicht ist, sollte dieses bereits bei der Antriebswahl möglichst genau berücksichtigt werden.

Schwingweite

Unter der Schwingweite ist die doppelte Amplitude, also die Bewegung von Spitze zu Spitze, in Schwingrichtung zu verstehen.

ATEX Einteilung Gerätegruppe II ATEX Equipment Group II ATEX Classification Groupe II		Sonstige durch Gas oder Staub explosionsgefährdete Bereiche Other areas endangered by explosive gas or dust Autres zones présentant des risques d'explosion dus à des gaz ou de la poussière			
Kategorie / Category / Catégorie		2		3	
Wahrscheinlichkeit der explosionsfähiger Atmosphäre Probability of explosive gas atmospheres Probabilité de l'existence d'une atmosphère explosible		Gelegentlich Sometimes Occasionnelle		Selten, Kurzzeitig Seldom, Short-term Rare, Brève	
Geforderte Sicherheit Required Safety Sécurité exigée		Hoch High Haute		Normal Normal Normal	
Ex-Atmosphäre (G-Gas / D-Staub) Ex-Atmosphere (G-Gas / D-Dust) Atmosphère Ex (G = gaz / D = poussière)		G	D	G	D
Zone / Zone		1	21	2	22
Erforderliche Bescheinigung Required certification Certificat exigé		EG - Baumusterprüfung EG - Prototype Test Homologation de la CE pour les modèles types		Konformitätserklärung Declaration of Conformity Déclaration de Conformite CE	
		JV 08 ... JV 28			
Lieferbare JVM Antriebe Available JVM drives		JV 07, JV 31	-		
		JD	i		
Entraînements JVM livrables		MS 3 ... 10	-		
		Vi	-		

Information

Vibration rigidity

The main factor in the optimum functioning of vibration machines over the long term is that the construction is adequately rigid. The dynamic loadings which occur require careful calculation and/or sufficient experience.

Centre of gravity

In order to obtain an even distribution of vibration force and power, the effective line of the drives should run through the machine's centre of gravity.

Non-tension installation

Due to the high mechanical loadings, installation and welding should be as free of tension as possible.

Secure connections

It is essential that vibration drives are fastened to the stated tightening torque with bolts of quality 8.8 and that the cables used are sufficiently flexible.

Vibrating weight

As the oscillation amplitude, and thus the capacity of the machines, depends on the construction weight, this should be considered as precisely as possible when the selecting the drive.

Oscillation amplitude

The oscillation amplitude is understood to be the doubled amplitude, thus the movement from peak to peak in the direction of oscillation.

Informations

Rigidité aux vibrations

Un facteur essentiel pour le fonctionnement optimal et durable des machines vibrantes est une rigidité suffisante du châssis vibrant. Les sollicitations dynamiques générées requièrent des calculs détaillés et/ou de l'expérience.

Centre de gravité

Afin d'obtenir une distribution régulière des vibrations, la ligne d'action des systèmes d'excitation devra passer par le centre de gravité de la machine.

Montage sans contrainte

Si possible, exécuter la soudure et le montage sans contrainte en raison de la haute sollicitation de la machine.

Systèmes de liaison

Les systèmes d'entraînement vibrants doivent absolument être fixés avec des vis de classe 8.8 en appliquant le couple de serrage indiqué. Utiliser un câble électrique suffisamment souple.

Châssis vibrant

Comme l'amplitude de vibration dépend du poids total de la machine, il est nécessaire de prendre également en considération celui de l'entraînement, et ceci avec la plus grande précision possible.

Amplitude de vibration

On comprend sous le terme « amplitude de vibration » l'amplitude double, c'est-à-dire le mouvement de crête à crête, dans la direction de la vibration.

Antriebseinsatz Use of Drives Utilisation des vibrateurs	Schwingform Type of Motion Type d'excitation		Antriebsfrequenz im 50Hz-Netz Drive Frequency at 50 Hz mains Fréquence d'excitation sur le réseau 50 Hz				Schwingweite einstellbar adjustable Stroke Amplitude de vibration réglable		Haupteinsatz Major Use Domaine d'application principal			
	Linear Linéaire	Kreis Circulaire	8-pol / 8 pôles 750 -1 12.5 Hz	6-pol / 6 pôles 1000-1 16.6 Hz	4-pol / 4 pôles 1500-1 25.0 Hz	2-pol / 2 pôles 3000-1 50.0 Hz	im Betrieb while operating pendant le fonctionnement	Im Stillstand while standstill pendant l'immobilisation	Sieben Screening Tamisage	Fördern Conveying Convoyage	Dosieren Dosing Dosage	Rütteln Activating Vibrations
JD Dosierantrieb Dosing Drive Vibrateur dedosage								TK				
MS Magnetantrieb Electromagnetic Vibrateur électromagnétique								JT				
JV 2 Unwuchtmotoren 2Unbalance Motors 2Moteurs à balourds												
JR Richterregger Exciter Boite excitatrice												
JV 1 Unwuchtmotor Unbalance Motor 1 Moteur à balourds												
JW Wellenantrieb Shaft Drive Arbre balourdé												

Lieferprogramm

Manufacturing program

Programme de fabrication



Unwuchtmotoren

Unbalance motors

Moteurs à balourds



Doppelflanschmotoren

Double flange motors

Moteurs à doubles brides



Magnetvibratoren

Electromagnetic vibrators

Vibrateurs électromagnétiques

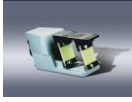

Dosierantriebe

Dosing drives

Vibrateurs de dosage



Richterregler

Exciters

Excitatrices

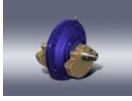

Erregerzellen

Circular exciter Cells

Cellules d'excitation circulaire



Wellenantriebe

Shaft drives

Vibrateurs à arbre balourdé



Steuerungen und Regelungen

Electric control and regulating systems

Systèmes de contrôle commande et de régulation

Kontakt

JVM® - Eine Marke der JÖST-Gruppe

JÖST GmbH + Co. KG

Gewerbestr. 28 - 32

48249 Dülmen-Buldern

Germany

P.O. Box 1253

48233 Dülmen-Buldern

Germany

Contact

Tel.: +49 (0) 2590 913 - 0

Fax - 255

Sales Europe - 251

Sales Overseas - 244

info@j-vm.com

www.j-vm.com

Contact

